

# Montageanleitung

## Einbaukamera FVK2200 Einbaukamera FVK2201

mit Montagerahmen

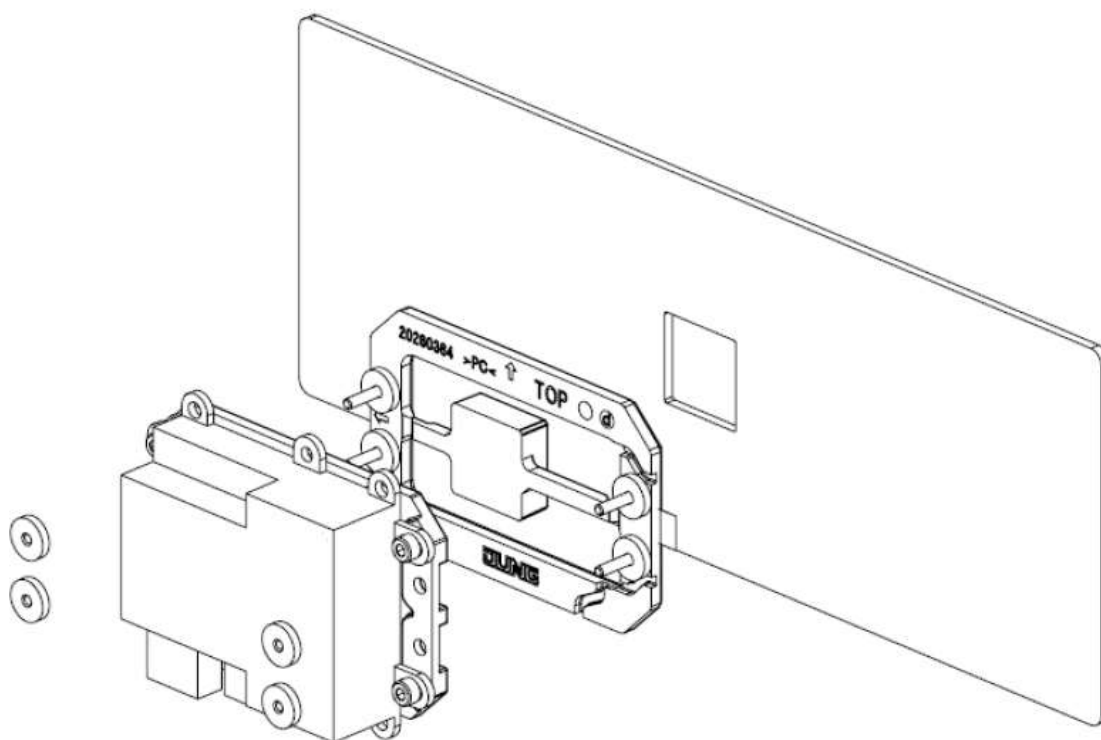

Diese Montageanleitung beschreibt den Einbau des Einbaukameramoduls FVK2200 (horizontal) bzw. FVK2201 (vertikal) mit Montagerahmen.

**!** Informationen zum Einbau bzw. zu Installation und Inbetriebnahme anderer Komponenten, wie Außen- oder Innenstationen, entnehmen Sie bitte den Produktinformationen der jeweiligen Einzelkomponenten.

## Bestimmungsgemäßer Gebrauch

Der Montagerahmen (inkl. Frontscheibe) dient zur Montage des Einbaukameranomoduls FVK2200 oder FVK2201 hinter bauseitigen Fronten. Der Montagerahmen wird hinter dem bauseitigen Ausschnitt in der Frontplatte eingeklebt.

## Technische Daten

Maße des Ausschnitts: 26,60 mm x 26,60 mm; Radius Rmax: 0,70 mm  
 (Empfehlung Fräserdurchmesser: 1,20 mm)  
 verwendbare Materialstärke: 1 bis 3 mm

## Maßzeichnung

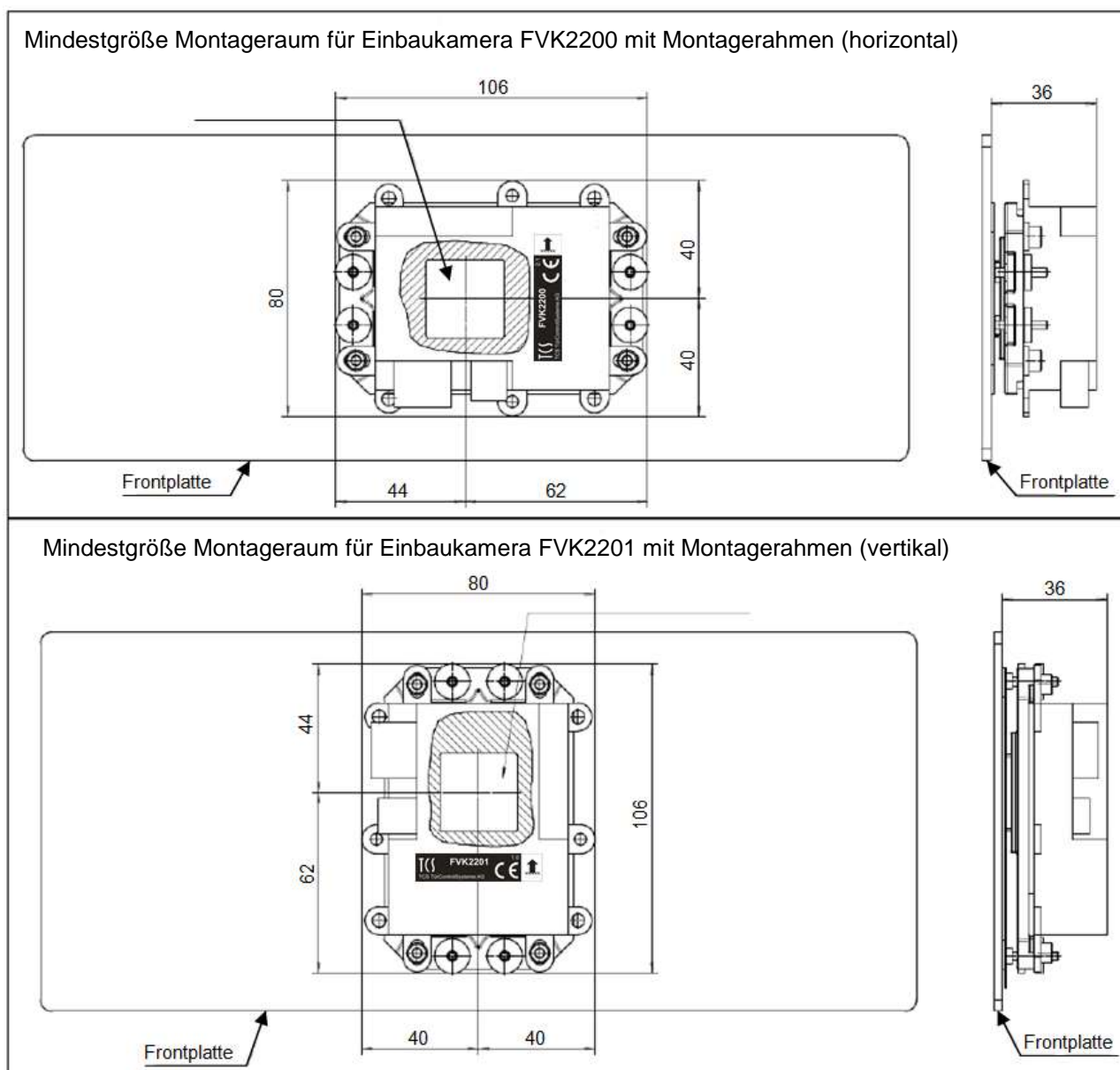

## Montage

### Montageort

Achten Sie am Montageort darauf, die Kamera nicht auf die folgenden Störquellen auszurichten:

- Sonneneinstrahlung
- starke Lichtquellen
- helle oder starke reflektierende Wände

### Montagehöhe

Personen mit durchschnittlicher Körpergröße werden bei einer Montagehöhe von 1,60 m über dem Boden optimal von der Kamera erfasst (siehe Abb. 1). Daher beträgt die empfohlene Montagehöhe 1,60 m. Ansonsten wählen Sie die Montagehöhe unter Berücksichtigung des Erfassungswinkels der Kamera am Montageort.



Abb. 1: Empfohlene Montagehöhe

### Positionierung

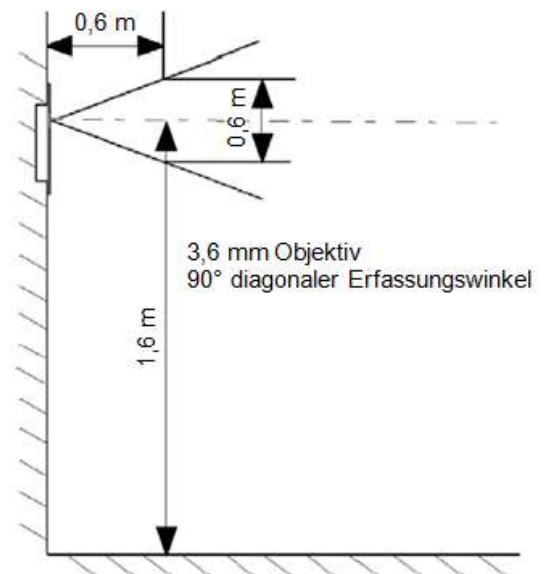

Abbildung 2: Rückansicht der Frontplatte mit dahinter liegendem Montagerahmen und Einbaukamera.

Prüfen Sie vorab die Maßgenauigkeit des Ausschnittes in der Frontplatte.

**!** Beachten Sie die Einbaulage des Montagerahmens und des Kameraeinbaumoduls (horizontal und vertikal). Der Orientierungspfeil auf dem Montagerahmen und dem Typenschild des Kameraeinbaumoduls muss nach oben zeigen!

**!** Achten Sie bei der Positionierung des Kameraeinbaumoduls darauf, dass kein Kondens- bzw. Regenwasser in das Modul hineinlaufen kann!

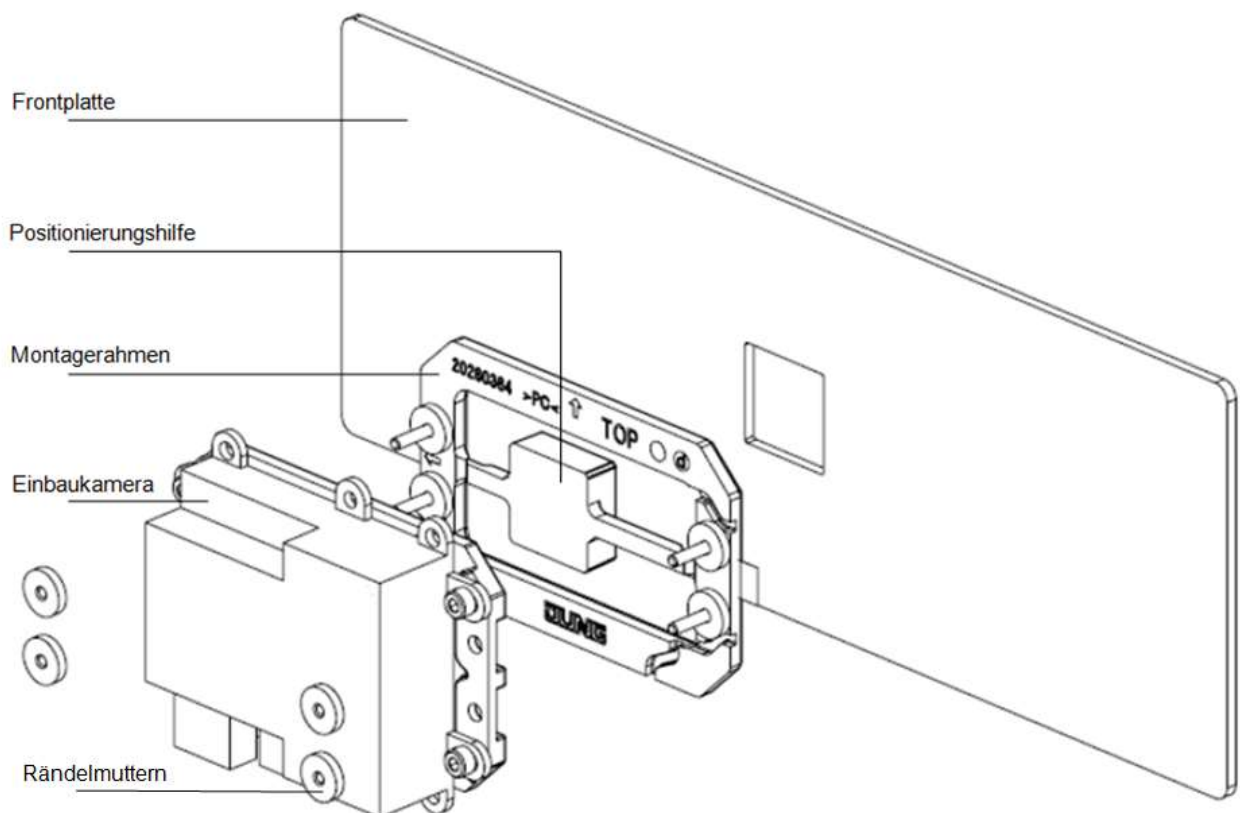
Die Oberfläche muss trocken, sauber und tragfähig sein. Dazu reinigen Sie die Oberfläche vor dem Verkleben mit Ethanol.

Drücken Sie den Montagerahmen mindestens 20 s lang mit einem Druck von 10 kg an die Frontplatte an.

Trennen Sie die Positionierungshilfe am Montagerahmen vorsichtig mit einem Cutter Messer ab und entfernen Sie diese.

Setzen Sie das Kameraeinbaumodul auf den Montagerahmen und auf und befestigen Sie dieses mit den Rändelmuttern (Abb. 2).

### **Anschließen**

Schließen Sie die Leitungsgemäß dem Schaltungsbeispiel in der Produktinformation FVK2200 / FVK2201 und der Beschriftung am Gerät an.

## **Service**

Fragen richten Sie bitte an unsere  
**TCS HOTLINE 04194 9881-188**

### **Hauptsitz**

TCS TürControlSysteme AG, Geschwister-Scholl-Str. 7, D-39307 Genthin  
Tel.: 03933 8799-10, Fax: 03933 8799-11, E-Mail: info@tcsag.de , Internet: www.tcsag.de