

# Produktinformation

## Vorkonfigurierte Standard-Türsprechanlage mit Einbau-Türlautsprecher

### PPI

PPI 01 ... PPI08

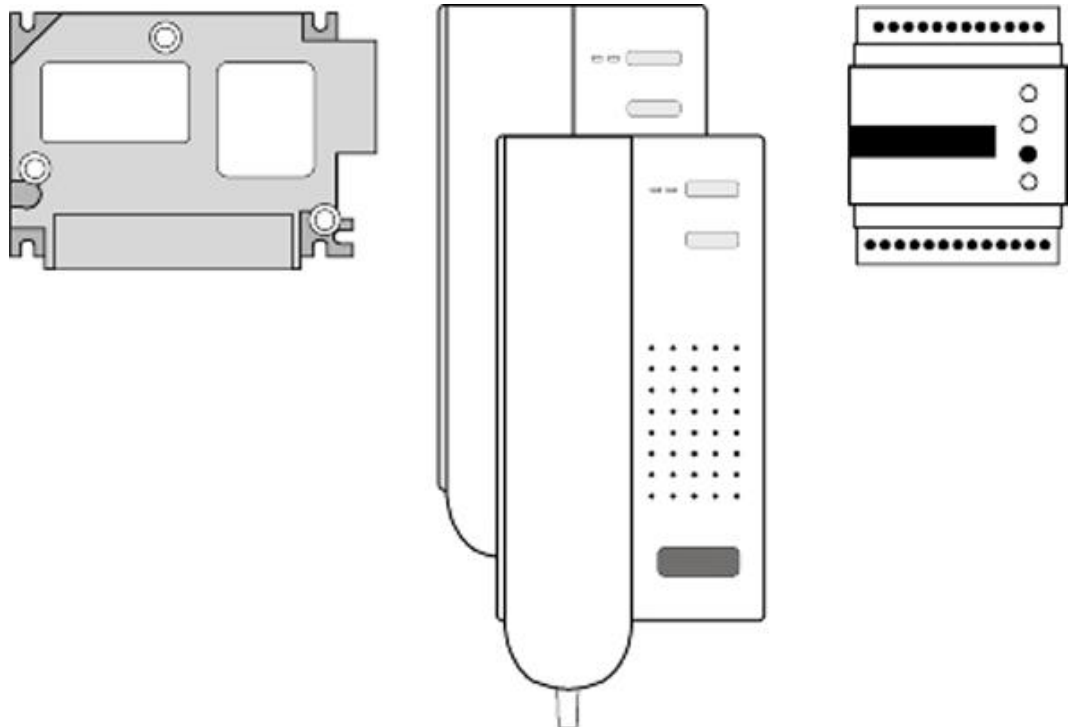

## Inhaltsverzeichnis

<b>Lieferumfang .....</b>	<b>2</b>
<b>Sicherheitshinweise .....</b>	<b>3</b>
<b>Bestimmungsgemäßer Gebrauch.....</b>	<b>3</b>
<b>Kurzbeschreibung .....</b>	<b>3</b>
<b>Technische Daten .....</b>	<b>4</b>
<b>Anlagenübersicht PPI.....</b>	<b>4</b>
<b>Montage .....</b>	<b>5</b>
Beim Auspacken beachten.....	5
<b>Anschließen der Leitungen .....</b>	<b>5</b>
Außenstation im 2-Draht-Sonderbetrieb.....	5
<b>Inbetriebnahme .....</b>	<b>6</b>
<b>Einstellungen .....</b>	<b>6</b>
<b>Konfigurationsmöglichkeiten .....</b>	<b>6</b>
<b>Programmierung von Klingeltasten .....</b>	<b>6</b>
<b>Reparatur .....</b>	<b>7</b>
<b>Reinigung .....</b>	<b>7</b>
<b>Konformität .....</b>	<b>7</b>
<b>Entsorgungshinweise.....</b>	<b>7</b>
<b>Gewährleistung.....</b>	<b>7</b>
<b>Service .....</b>	<b>8</b>

## Lieferumfang

- 1 x Einbau-Türlautsprecher ASI11000
- x x Türtelefon ISH3030 (nummeriert von 1 bis 8)
- 1 x Versorgungs- und Steuergerät BVS20-SG
  - Produktinformation PPI
  - Produktinformationen der Paketkomponenten (in deren Verpackung)
  - Bedienungsanleitung ISH3030 (in der Verpackung ISH3030)

X *entsprechend der Anzahl der Wohneinheiten: von 1 ... 8*

## Sicherheitshinweise

**!** Achtung! Montage, Installation, Inbetriebnahme und Reparaturen elektrischer Geräte dürfen nur durch eine Elektrofachkraft ausgeführt werden, dabei sind die geltenden Unfallverhütungsvorschriften zu beachten.

Für Arbeiten an Anlagen mit Netzanschluss 230 V Wechselspannung sind die Sicherheitsforderungen nach DIN VDE 0100 zu beachten.

Bei der Installation von TCS:BUS-Anlagen sind die allgemeinen Sicherheitsbestimmungen für Fernmeldeanlagen nach VDE 0800 zu beachten.

**!** Weitere Sicherheitshinweise:  
***Bitte den Produktinformationen der Paketkomponenten entnehmen.***

## Bestimmungsgemäßer Gebrauch

Die PPI sind komplette, vorkonfigurierte Standard-Türsprechanlagen mit einem Einbau-Türlautsprecher für bauseitige Frontplatten und Türtelefon(en). Jedem Klemmenpaar, an dem eine bauseitige Klingeltaste anzuschließen ist, ist eine Innenstation fest zugeordnet. Besonders geeignet für Ein- und Mehrfamilienhäuser mit 1 bis 8 Wohneinheiten.

## Kurzbeschreibung

- Sie besteht aus drei TCS-Paketkomponenten: Außenstation, Türtelefon(en) und Versorgungs- und Steuergerät.
- Eigenschaften der Paketkomponenten:  
***Bitte den Produktinformationen der Paketkomponenten entnehmen.***
- Die PPI sind erweiterbar (Einbau in ISH3030) mit Rufrelais, Funksignalgerät (mit Funk-sendeplatine) und enoclean-Funkinterface.

## Technische Daten

	Außenstation ASI11000	Innenstation ISH3030	Versorgungs- und Steuergerät BVS20-SG
Gehäuse	Kunststoff, schwarz	Kunststoff, weiß	Kunststoff
Abmessungen H x B x T in mm	79 x 112 x 34	204 x 100 x 50	90 x 72 x 70
Montage	hinter bauseitiger Frontblende	Aufputz	auf Hutschienen DIN EN 50022
Gewicht	141 g	340 g	490 g
Zulässiger Einsatz-Temperatur	-25 °C ... + 55 °C	-5 °C ... + 40 °C	0 °C ... + 40 °C
Versorgungsspannung	230 V, 50 – 60 Hz		
Eingangsstrom (gesamt):	I(a ges) = 1,1 mA, I(P ges) = 4 mA (PPI01) I(a ges) = 8,1 mA, I(P ges) = 4 mA (PPI08)		

## Anlagenübersicht PPI

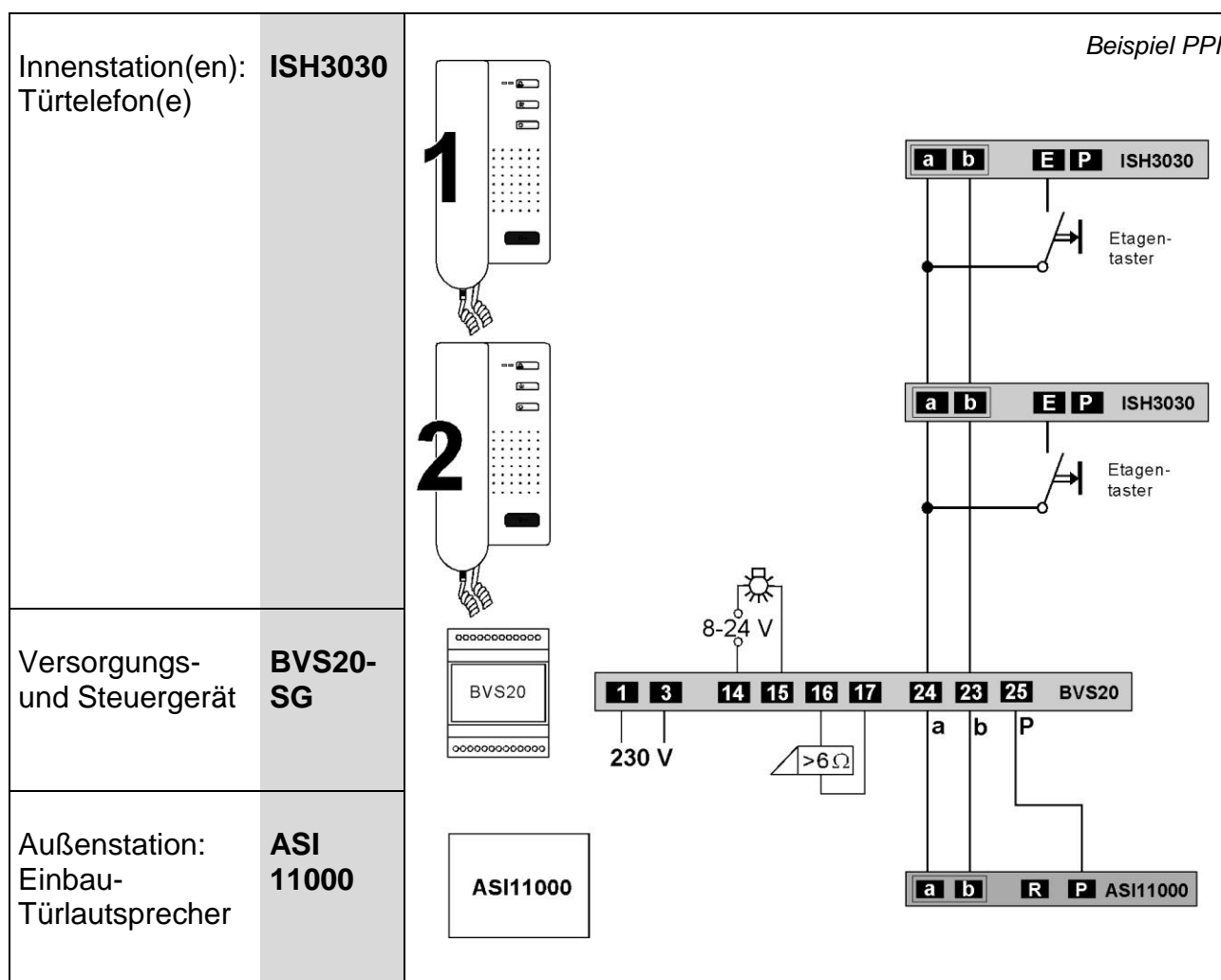

## Montage

### **Beim Auspacken beachten**

Auf den Verpackungen der Innenstationen befinden sich Nummernaufkleber (1 bis 8).



Beachten Sie bei der Montage der Innenstationen die Nummer (1 bis 8), für die richtige Zuordnung zu den Klingeltasten der Außenstation.

**Montage bitte den Produktinformationen der Paketkomponenten entnehmen.**

## Anschließen der Leitungen

- Schließen Sie die Paketkomponenten gemäß Anlagenübersicht PPI an.



Verwenden Sie den mitgelieferten kleinen Schraubendreher zum Anschließen der Leitungen, um das Gerät nicht zu beschädigen.

- Die bauseitigen Klingeltasten sind an der Anschlussklemmen (Matrixpunkten) des Einbau-Türlautsprechers ASI11000 entsprechend nebenstehender Abbildung anzuschließen.

Innenstation mit Nummer laut Nummernaufkleber (1 bis 8).

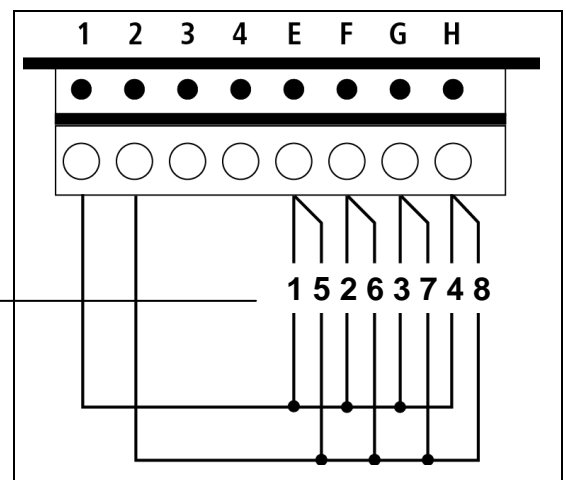

### **Außenstation im 2-Draht-Sonderbetrieb**

**Bitte der Produktinformation der Außenstation entnehmen.**

### **Anschließen eines Türöffner-Relais an die Außenstation**

**Bitte der Produktinformation der Außenstation entnehmen.**

- Bei der Installation zusätzlicher (z. B. parallel geschalteter) Türtelefone darf deren maximal zulässige Anzahl nicht überschritten werden. Siehe Produktinformation Innenstation.
- Beachten Sie die Informationen *Installation* und *Technische Daten* in der Produktinformation ASI11000-0000.

## Inbetriebnahme

- Installieren Sie die Geräte der Anlage vollständig.
- Prüfen Sie die a-, b- und P-Ader gegeneinander auf Kurzschluss.
- Schalten Sie die Netzspannung ein.

## Einstellungen

### ISH3030

Der ISH3030 ist im Lieferzustand auf 2-Drahtbetrieb eingestellt und braucht bei Schaltung entsprechend der Anlagenübersicht nicht anders eingerichtet zu werden.

### Weitere Einstellungen

**Bitte den Produktinformationen der Paketkomponenten entnehmen.**

## Konfigurationsmöglichkeiten

**Bitte der Produktinformation der Innenstation entnehmen.**

## Programmierung von Klingeltasten

Die Innenstationen sind ab Werk bereits den Matrixpunkten des Einbau-Türlautsprechers zugeordnet und brauchen nicht programmiert zu werden. Wenn eine Innenstation ausgetauscht werden muss, Arbeitsgänge der Programmierung **bitte der Produktinformation der Innenstation (Reparatur) oder der Außenstation entnehmen.**

## Reparatur

**Bitte den Produktinformationen der Innenstation und Außenstation entnehmen.**

## Reinigung

**Bitte der Produktinformation der Innenstation entnehmen.**

## Konformität

 Die drei Paketkomponenten erfüllen die Anforderungen der EU-Richtlinie 2004/108/EG durch die Einhaltung der Normen: EN 61000-6-3, EN 61000-6-1. Konformitätserklärungen sind abrufbar unter [www.tcsag.de](http://www.tcsag.de), Downloads, Handelsinformationen.

## Entsorgungshinweise



Die Geräte, gekennzeichnet mit nebenstehendem Symbol, sind getrennt vom Hausmüll zu entsorgen. Die verwendeten Materialien sind recyclebar. Bitte leisten Sie einen Beitrag zum Schutz unserer Umwelt und entsorgen Sie das Gerät über eine Sammelstelle für Elektronikschrott.



Entsorgen Sie die Verpackungsteile in Sammelbehälter für Pappe und Papier bzw. Kunststoffe.

## Gewährleistung

Wir bieten dem Elektrohandwerker eine **vereinfachte Abwicklung** von Gewährleistungsfällen an.

- Beachten Sie bitte unsere **Verkaufs- und Lieferbedingungen**, abrufbar unter [www.tcsag.de](http://www.tcsag.de), Downloads, Handelsinformationen und enthalten in unserer aktuellen Preisliste.
- Wenden Sie sich bitte an die **TCS HOTLINE**.

---

**Service**

Fragen richten Sie bitte an unsere

**TCS HOTLINE 04194/ 9 88 11 88**

**Hauptsitz**

TCS TürControlSysteme AG, Geschwister-Scholl-Str. 7, 39307 Genthin  
Tel.: 03933/879910, FAX: 03933/879911, Mail: [info@tcs-germany.de](mailto:info@tcs-germany.de), [www.tcsag.de](http://www.tcsag.de)