

Lecteur à intégrer tLeser-M

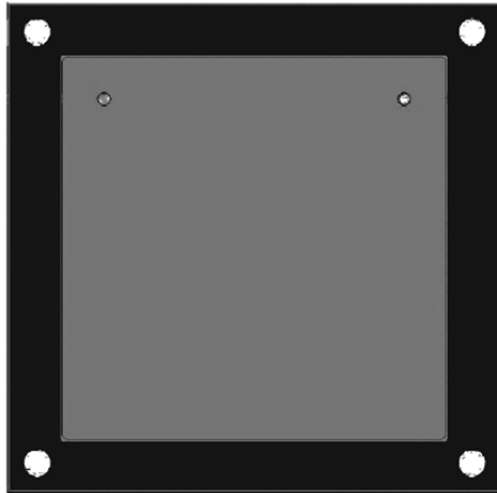

Index	Page
Indications de sécurité	2
Données techniques	2
Vue de l'appareil	3
Utilisation	4
Réglages	4
Programmation	5
Programmation avec la télécommande IR	6
- Activation de la programmation	6
- Introduction d'un transpondeur	7
- Suppression d'un transpondeur	8
- Suppression de tous les transpondeurs	9
- Réglage de la temporisation du contact R	10
- Réglage de l'adresse AS	11
- Définir un transpondeur comme Master	12
- Chargement des réglages d'usine (Reset)	13
- Modification du code Master	14
- Désactivation de la programmation	15
Programmation avec le transpondeur Master	16
- Activation de la programmation	16
- Introduction d'un transpondeur	17
- Suppression de tous les transpondeurs	18
- Désactivation de la programmation	19
Identification et indications d'erreurs	20
Service	20

Indications de sécurité

- ! Il est impératif de respecter les prescriptions de sécurité pour le raccordement sur le réseau 230 V.
- Le montage, l'installation et la mise en service doivent être assurés par des électriciens spécialisés

Pour le montage des installations TC:Bus, les prescriptions de sécurité pour installations de télécommunication sont à respecter.

- séparation des lignes de courant fort et courant faible
- distance 10 cm minimum en cas de lignes communes
- utilisation de séparateurs entre les lignes de courant fort et de courant faible en cas de canaux communs
- utilisation de câbles de télécommunication conventionnels \varnothing 0,8 mm
- possibilité d'utilisation des conducteurs existants de section inférieure (rénovation) en prenant en compte la résistance de boucle

- ! En prenant des mesures adaptées contre les coups de foudre, la tension sur le TC:Bus ne doit pas dépasser 32 V.

Données techniques

Alimentation bornes a/P:	+24 V \pm 8 % (centrale et alimentation)
Boîtier:	verre acrylique, noir mat
Dimensions:	(hxlxp) 105 x 105 x 26 mm
Poids :	200 g
Température d'utilisation:	-25 °C à +55 °C
Protection:	IP44
Courant d'entrée:	I (a) 0.1 mA, I (P) = 11 mA
Courant d'entrée max.:	I (P max) 25 mA
Technologie RFID:	Mifare, fréquence porteuse 13.56 MHz
Contact de relais:	commutateur, 24 V AC/DC / 2 A

Télécommande à infrarouge

Fréquence porteuse:	37.9 KHz (+/- 125 Hz)
Portée:	min. 1 m champ libre
Température d'utilisation :	-10 °C à +50 °C
Température de stockage:	-20 °C à +60 °C
Piles :	1x pile bouton CR2025 (DC3.0 V)

Vue de l'appareil

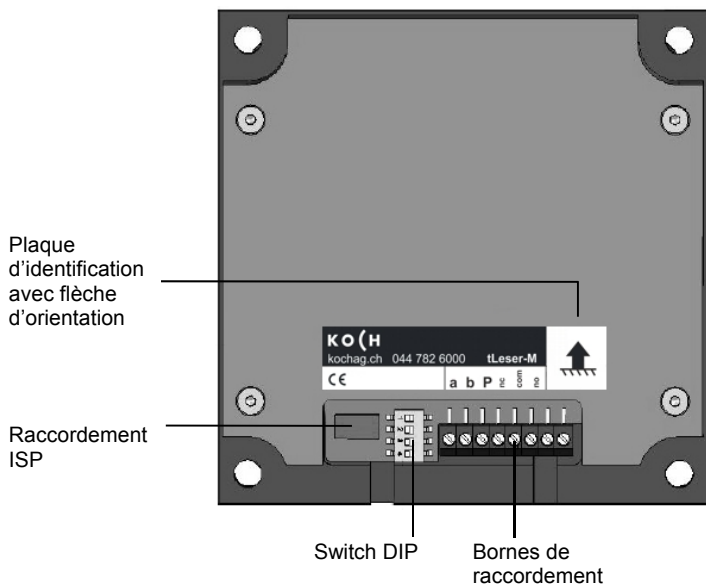
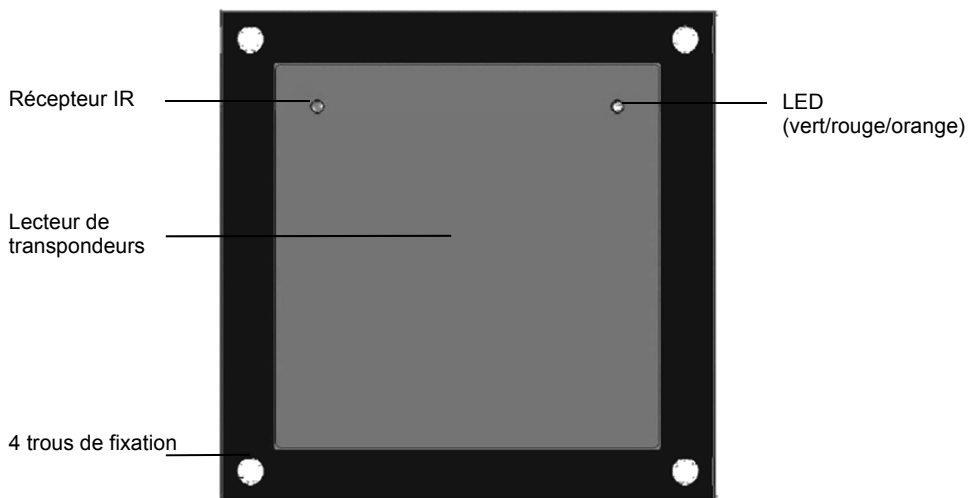

Utilisation

Tenir la clé électronique (transpondeur) devant le lecteur.
Distance maximale 3 cm.

- la LED verte s'allume et un signal de quittance retentit
- la gâche s'ouvre

3 bips (signal de quittance négatif) retentissent
(accès non autorisé ou clé non reconnue).

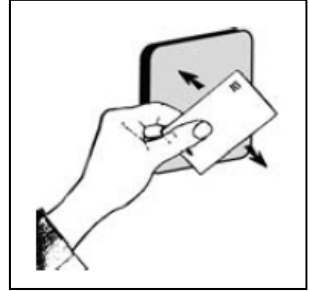

Après 3 essais refusés, le lecteur se bloque pendant 2 min.

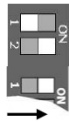

Réglages

Adaptation pour installations sans fil P (exploitation 2 fils)	Adaptation pour installations avec grandes longueurs de ligne
Réglage d'usine: OFF (pour exploitation 3 fils)	Réglage d'usine: OFF (pour longueur de ligne normale ≤ 20 ohm)
A utiliser dans le cas où il n'y a que deux fils disponibles dans une installation.	A utiliser pour fonctionnement sur des boucles jusqu'à 60 ohm.
Condition: Un seul lecteur par installation peut être raccordé. (Pour les nouvelles installations, un 3 ^{ème} fil P doit être prévu).	Utilisation: Les stations extérieures et les alimentations doivent être prévues ou respectivement être réglées pour 60 ohm.
Switch DIP du bas: Interrupteur 1 = ON	Switch DIP du haut: Interrupteur 2 = ON



Interface RS485	
Réglage d'usine:	Switch DIP du haut, Interrupteur 1 ON (appareil en fin de ligne)
Conditions:	Alimentation 24 VDC
Si l'appareil n'est pas installé en fin de ligne: Switch DIP du haut: Interrupteur 1 = OFF	 

Programmation

! Toutes les personnes ayant accès à la télécommande infrarouge ci-jointe, peuvent modifier, avec le code Master, la programmation des réglages d'usine sur n'importe quel appareil. Pour des raisons de sécurité, le code Master d'usine doit être modifié (page 14)

La programmation peut être effectuée avec la télécommande à infrarouge ou avec le transpondeur Master.

Programmation avec la télécommande IR:





- Introduction d'un transpondeur page 7
- Suppression d'un transpondeur page 8
- Suppression de tous les transpondeurs page 9
- Réglage de la temporisation du contact R page 10
- Réglage de l'adresse AS page 11
- Définir un transpondeur comme Master page 12
- Chargement des réglages d'usine (reset) page 13
- Modification du code Master page 14

Programmation avec le transpondeur Master:







- Introduction d'un transpondeur page 17
- Suppression de tous les transpondeurs page 18

Programmation avec la télécommande IR

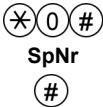





Activation de la programmation

<p>Introduire le code Master</p>	<p style="text-align: center;">⊗</p> <p style="text-align: center;">Code Master</p> <p style="text-align: center;">#</p>	<p>* Code Master #</p> <p>(Réglages d'usine : Code Master = no de série de l'appareil : nombre à 6 chiffres)</p>	
<p>Mode de programmation activé</p>		<p>Un signal de quittance positif retentit.</p> <p>La LED s'allume en vert pendant 3 sec...</p> <p>...puis clignote.</p> <p>L'appareil est maintenant prêt pour la programmation des paramètres (dès la page 7).</p>	<p>))) ■——</p> <p style="text-align: center;"></p> <p style="text-align: center;"></p> <p style="text-align: center;">■ ■</p>
<p>Fausse introduction, code Master inconnu</p>		<p>Un signal de quittance négatif retentit.</p> <ul style="list-style-type: none"> • La LED s'allume en rouge pendant 3 sec... <p>...puis clignote en vert.</p> <p>Après 3 fausses introductions du code, l'introduction se bloque pendant 2 min.</p>	<p>))) ■■■——</p> <p style="text-align: center;"></p> <p style="text-align: center;"></p> <p style="text-align: center;">■ ■</p>





Introduction d'un transpondeur (max. 50)

<p>Activation de la programmation (si tel n'est pas encore le cas)</p>		<p>* Code Master # (voir aussi page 6)</p>	
<p>Introduire</p>		<p>* 0 # SpNr # no de place de mémoire 0 à 49</p>	
<p>Présenter un transpondeur</p>		<p>Tenir un transpondeur devant le lecteur. Un signal de quittance positif retentit. La LED s'allume en vert pendant 3 sec... ... puis clignote.</p>	
<p>Autres transpondeurs</p>		<p>Répéter</p>	
<p>Quand il ne reste qu'une place de mémoire</p>		<p>La LED clignote en orange</p>	
<p>Quand les 50 places sont programmées</p>		<p>La LED s'allume en orange...</p>	
<p>Quand une place est déjà programmée ou qu'un transpondeur est déjà programmé sur une autre place</p>		<p>Un signal de quittance négatif retentit. La LED s'allume en rouge pendant 3 sec... ... puis clignote en vert.</p>	
<p>Programmation d'autres paramètres</p>		<p>Programmation d'autres paramètres ou désactivation de la programmation</p>	
<p>Désactivation de la programmation</p>		<p>* 9 # ou attendre 2 min. (voir aussi page 15)</p>	







Suppression d'un transpondeur

<p>Activation de la programmation (si tel n'est pas encore le cas)</p>		<p>* Code Master # (voir aussi page 6)</p>	
<p>Introduire Présenter un transpondeur</p>	<p>⊗ 3 # SpNr #</p>	<p>* 3 # SpNr # no de place de mémoire 0 à 49</p> <p>Un signal de quittance positif retentit.</p> <p>La LED s'allume en vert pendant 3 sec...</p> <p>...puis clignote.</p>	  
<p>Quand une place de mémoire a déjà été effacée</p>		<p>Un signal de quittance négatif retentit.</p> <p>La LED s'allume en rouge pendant 3 sec...</p> <p>... puis clignote en vert.</p>	  
<p>Programmation d'autres paramètres</p>		<p>Programmation d'autres paramètres ou désactivation de la programmation</p>	
<p>Désactivation de la programmation</p>		<p>* 9 # ou attendre 2 min. (voir aussi page 15)</p>	







Suppression de tous les transpondeurs (max. 50, programmés avec la télécommande IR)

<p>Activation de la programmation (si tel n'est pas encore le cas)</p>		<p>* Code Master # (voir aussi page 6)</p>	
<p>Introduire</p>	<p>⊗ 9 4 # Code Master # Code Master #</p>	<p>* 94 # Code Master # Code Master #</p> <p>Code Master: à 6 chiffres</p> <p>Un signal de quittance positif retentit.</p> <p>La LED s'allume en vert pendant 3 sec...</p> <p>...puis clignote.</p>	  
<p>Programmation d'autres paramètres</p>		<p>Programmation d'autres paramètres ou désactivation de la programmation</p>	
<p>Désactivation de la programmation</p>		<p>* 9 #</p> <p>ou</p> <p>attendre 2 min.</p> <p>(voir aussi page 15)</p>	

Réglage de la temporisation du contact R







<p>Activation de la programmation (si tel n'est pas encore le cas)</p>		<p>* Code Master # (voir aussi page 6)</p>	
<p>Introduire</p>	<p> Valeur </p>	<p>* 8 # Valeur #</p> <p>Valeur: Temporisation en pas de 1 sec. (1 – 255 sec.), 0 = désactivé (Réglage d'usine: 3 sec.)</p> <p>Un signal de quittance positif retentit.</p> <p>La LED s'allume en vert pendant 3 sec...</p> <p>...puis clignote.</p>	<p>    </p>
<p>Valeur non valable</p>		<p>Un signal de quittance négatif retentit.</p> <p>La LED s'allume en rouge pendant 3 sec...</p> <p>... puis clignote en vert.</p>	<p>    </p>
<p>Programmation d'autres paramètres</p>		<p>Programmation d'autres paramètres ou désactivation de la programmation</p>	
<p>Désactivation de la programmation</p>		<p>* 9 #</p> <p>ou</p> <p>attendre 2 min.</p> <p>(voir aussi page 15)</p>	

Réglage de l'adresse AS

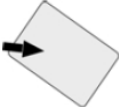





<p>Activation de la programmation (si tel n'est pas encore le cas)</p>		<p>* Code Master # (voir aussi page 6)</p>	
<p>Introduire</p>	<p> Adresse AS </p>	<p>* 4 # Adresse AS #</p> <p>Adresse AS: 0 – 63 (Réglage d'usine: 0)</p> <p>Un signal de quittance positif retentit.</p> <p>La LED s'allume en vert pendant 3 sec...</p> <p>...puis clignote.</p>	  
<p>Valeur non valable</p>		<p>Un signal de quittance négatif retentit.</p> <p>La LED s'allume en rouge pendant 3 sec...</p> <p>... puis clignote en vert.</p>	  
<p>Programmation d'autres paramètres</p>		<p>Programmation d'autres paramètres ou désactivation de la programmation</p>	
<p>Désactivation de la programmation</p>		<p>* 9 #</p> <p>ou</p> <p>attendre 2 min.</p> <p>(voir aussi page 15)</p>	

Définir un transpondeur comme Master

Le transpondeur Master sera utilisé uniquement pour la programmation (dès la page 16). Avec ce transpondeur, aucun accès ne pourra être activé.

<p>Activation de la programmation (si tel n'est pas encore le cas)</p>		<p>* Code Master # (voir aussi page 6)</p>	
<p>Introduire</p>	<p>⊛ 9 7 #</p> 	<p>* 97 #</p> <p>Tenir brièvement un transpondeur devant le lecteur.</p> <p>Un signal de quittance positif retentit.</p> <p>La LED s'allume en vert pendant 3 sec...</p> <p>...puis clignote.</p>	  
<p>Temps dépassé, le transpondeur est refusé</p>		<p>Un signal de quittance négatif retentit.</p> <p>La LED s'allume en rouge pendant 3 sec...</p> <p>... puis clignote en vert.</p>	  
<p>Programmation d'autres paramètres</p>		<p>Programmation d'autres paramètres ou désactivation de la programmation</p>	
<p>Désactivation de la programmation</p>		<p>* 9 #</p> <p>ou</p> <p>attendre 2 min.</p> <p>(voir aussi page 15)</p>	

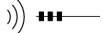

Chargement des réglages d'usine (Reset)

<p>Activation de la programmation (si tel n'est pas encore le cas)</p>		<p>* Code Master # (voir aussi page 6)</p>	
<p>Introduire</p>	<p> Code Master Code Master </p>	<p>* 99 # Code Master # Code Master #</p> <p>Code Master: à 6 chiffres</p> <p>Un signal de quittance retentit.</p> <p>La LED s'allume en vert pendant 3 sec...</p> <p>...puis clignote.</p>	<p>    </p>
<p>Fausse introduction, Code Master inconnu</p>		<p>Un signal de quittance négatif retentit.</p> <p>La LED s'allume en rouge pendant 3 sec...</p> <p>... puis clignote en vert.</p>	<p>    </p>
<p>Programmation d'autres paramètres</p>		<p>Programmation d'autres paramètres ou désactivation de la programmation</p>	
<p>Désactivation de la programmation</p>		<p>* 9 #</p> <p>ou</p> <p>attendre 2 min.</p> <p>(voir aussi page 15)</p>	

Modification du code Master

<p>Activation de la programmation (si tel n'est pas encore le cas)</p>		<p>* Code Master # (voir aussi page 6)</p>	
<p>Introduire</p>	<p> ancien code Master nouveau code Master nouveau code Master </p>	<p>* 98 # ancien code Master # nouveau code Master # nouveau code Master #</p> <p>Code Master: à 6 chiffres</p> <p>Un signal de quittance positif retentit.</p> <p>La LED s'allume en vert pendant 3 sec...</p> <p>...puis clignote.</p>	<p>))) </p> <p></p> <p></p>
<p>Fausse introduction, Code Master inconnu</p>		<p>Un signal de quittance négatif retentit.</p> <p>La LED s'allume en rouge pendant 3 sec...</p> <p>... puis clignote en vert.</p>	<p>))) </p> <p></p> <p></p>
<p>Programmation d'autres paramètres</p>		<p>Programmation d'autres paramètres ou désactivation de la programmation</p>	
<p>Désactivation de la programmation</p>		<p>* 9 #</p> <p>ou</p> <p>attendre 2 min.</p> <p>(voir aussi page 15)</p>	







Désactivation de la programmation

Introduire		<p>* 9 #</p> <p>La LED s'éteint.</p>	
...ou attendre		<p>Désactivation automatique après 2 min. sans manipulation.</p> <p>Un signal de quittance positif retentit...</p> <p>...la LED s'allume en vert pendant 3 sec...</p> <p>...puis s'éteint.</p>	

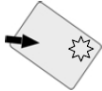
Programmation avec le transpondeur Master







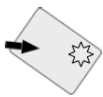
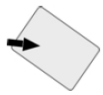

Le transpondeur (cartes ou clés) doit être passé à une distance de max. 30 mm devant le lecteur.
Une pause de 8 secondes pendant une introduction annule toute la programmation.

Activation de la programmation







Autorisation au moyen du transpondeur Master		Tenir le transpondeur Master devant le lecteur. Un signal de quittance positif retentit. La LED s'allume en vert pendant 3 sec... ... puis clignote.	  
Transpondeur Master inconnu *		Un signal de quittance négatif retentit. La LED s'allume en rouge pendant 3 sec... ... puis s'éteint.	  

* Après 3 fausses présentations de transpondeurs Master, l'introduction se bloque pendant 2 min. (la LED s'allume en rouge).

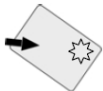
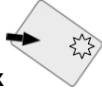
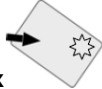





Introduction d'un transpondeur (max. 10)

<p>Activation de la programmation (si tel n'est pas encore le cas)</p>		<p>Tenir le transpondeur Master devant le lecteur.</p> <p>(voir aussi page 16)</p>	
<p>Présenter un transpondeur</p>		<p>Tenir un transpondeur devant le lecteur.</p> <p>Un signal de quittance positif retentit.</p> <p>La LED s'allume en vert pendant 3 sec...</p> <p>...puis clignote.</p>	  
<p>Autres transpondeurs</p>		<p>répéter</p>	
<p>Quand il ne reste qu'une place de mémoire</p>		<p>La LED clignote en orange</p>	
<p>Quand les 10 places sont programmées</p>		<p>La LED s'allume en orange...</p>	
<p>Transpondeur refusé : place de mémoire déjà occupée ou transpondeur déjà programmé sur une autre place</p>		<p>Un signal de quittance négatif retentit lorsque le transpondeur est tenu devant le lecteur.</p> <p>La LED s'allume en rouge pendant 3 sec...</p> <p>... puis clignote en vert.</p>	  
<p>Programmation d'autres paramètres</p>		<p>Programmation d'autres paramètres ou désactivation de la programmation</p>	
<p>Désactivation de la programmation</p>		<p>Tenir brièvement le transpondeur Master devant le lecteur</p> <p>ou attendre 2 min.</p> <p>(voir aussi page 19)</p>	

Suppression de tous les transpondeurs (max. 10)



<p>Activation de la programmation (si tel n'est pas encore le cas)</p>		<p>Tenir le transpondeur Master devant le lecteur.</p> <p>(voir aussi page 16)</p>	
<p>Présenter 3x le transpondeur Master</p> <p>Tenir à nouveau le transpondeur Master</p>	<p>3x</p>  <p>1x</p> 	<p>Tenir brièvement 3x le transpondeur Master devant le lecteur.</p> <p>A chaque fois un signal de quittance positif retentit...</p> <p>...et la LED flashe brièvement en vert.</p> <p>Dès que la LED clignote en rouge, l'appareil est prêt pour la suppression.</p> <p>Pendant que la LED clignote en rouge, tenir brièvement le transpondeur Master devant le lecteur.</p> <p>Un signal de quittance positif retentit...</p> <p>...puis la LED clignote en vert.</p>	    
<p>Programmation d'autres paramètres</p>		<p>Programmation d'autres paramètres ou désactivation de la programmation</p>	
<p>Désactivation de la programmation</p>		<p>Tenir brièvement le transpondeur Master devant le lecteur</p> <p>ou attendre 2 min.</p> <p>(voir aussi page 19)</p>	

Désactivation de la programmation

Présenter le transpondeur Master ...ou		Tenir brièvement le transpondeur Master devant le lecteur.	
		Un signal de quittance positif retentit... ...la LED s'allume en vert pendant 3 sec... ...puis s'éteint.	 
		Désactivation automatique après 2 min. sans manipulation.	
		Un signal de quittance positif retentit...	
		...la LED s'allume en vert pendant 3 sec... ...puis s'éteint.	 

Identification et indications d'erreurs

Les erreurs sont signalées de manière optique (la LED flashe en continu) et acoustique (signal d'erreur).

Cause	Affichage	Signal d'erreur	Solution
Les fils a et P - intervertis ou court-circuité	 LED flashe		Inverser les fils a et P ou éliminer le court-circuit
Fil a - non branché ou non alimenté			Alimenter ou brancher le fil a

Service

Pour toute question notre service technique
est à votre disposition

Tel 044 782 6000

Fax 044 782 6001

René Koch SA
Seestrasse 241
8804 Au/Wädenswil
044 782 6000
044 782 6001 Fax
info@kochag.ch
www.kochag.ch

KOCH

sehen hören sprechen
voir entendre parler