

Produktinformation

Außenstation mit Transponder-Leser

Profi-Economic tPES

Profi-Design tPDS

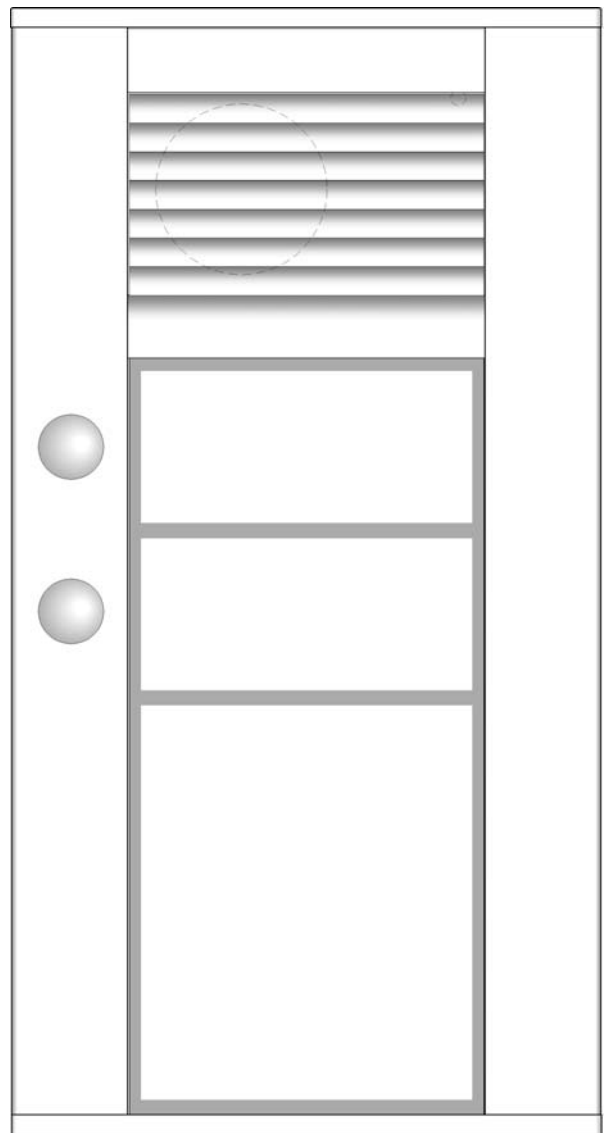
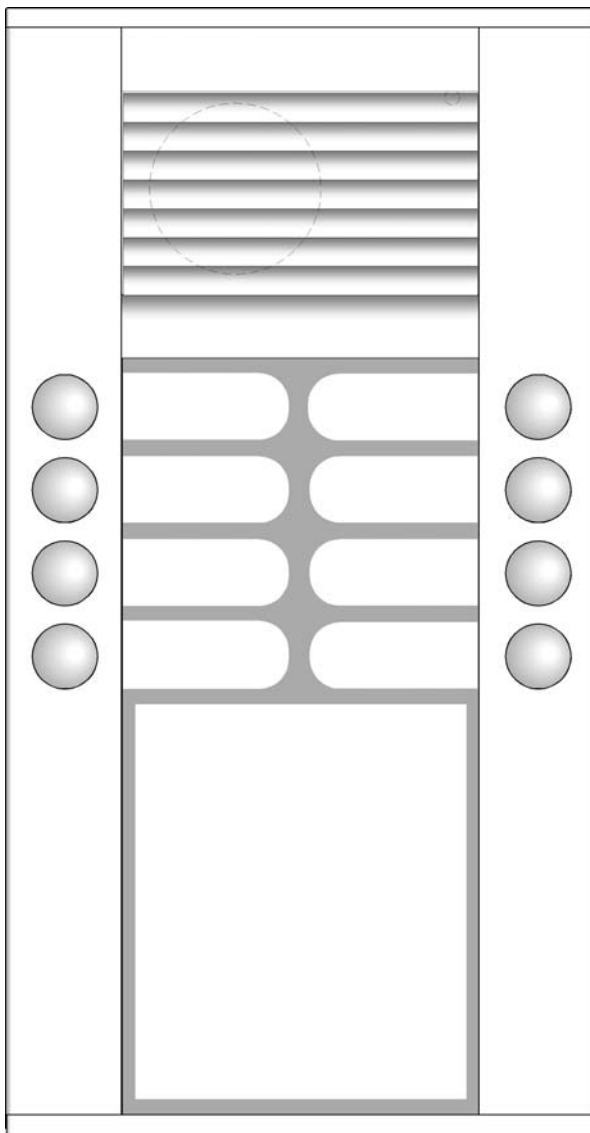

Inhaltsverzeichnis

Inhaltsverzeichnis	2
Lieferumfang	3
Sicherheitshinweise	3
Allgemeines zur Leitungsführung in TCS-Audioanlagen	4
Geräteübersicht tPES	5
Technische Daten	5
Verwendung	6
Kurzbeschreibung	6
Grund-Funktionen	6
Zusatz-Funktionen	7
Montage	7
Öffnen und Schließen des Gehäuses	7
Anschließen der Leitungen	8
Allgemeine Hinweise	8
Anschließen	8
2-Draht-Sonderbetrieb	8
Schaltungsbeispiele	9
Anschlussplan	11
Türöffner in gemischten Anlagen	11
Anpassen des Gerätes mittels DIP-Schalter	11
Anpassen für Anlagen ohne P-Ader	11
Einstellen der Lautstärke von Mikrophon und Lautsprecher	12
Inbetriebnahme	12
Beschriften des Namensschildes	12
Programmieren von Klingeltasten	13
Grundprinzip	13
Programmieren mit dem Servicegerät	13
Legende zu den Programmierschritten	13
Programmierzustand einer Klingeltaste	14
Testen	14
Löschen der Programmierung	14
Programmieren einer Klingeltaste	15
Verfahren 1: Innenstation ist nicht zugänglich	15
Programmieren der anderen Klingeltasten	15
Verfahren 2: Innenstation ist zugänglich	16
Programmieren der anderen Klingeltasten:	16
Programmieren einer bereits programmierten Klingeltaste	17
Grundprinzip	17
Verfahren 1: Innenstation ist nicht zugänglich	17
Programmieren der anderen bereits programmierter Klingeltasten	17
Verfahren 2: Innenstation ist zugänglich	18
Programmieren der anderen bereits programmierter Klingeltasten	18
Programmieren der tLeser-Einheit	19
Programmiermodus des Gerätes einschalten	19
Anlernen der elektronischen Schlüssel	20
Löschen eines Speicherplatzes	20
Relaisschaltzeit einstellen ⁴	21

AS-Adresse einstellen	21
Grundeinstellung laden ⁵	22
Programmiermodus des Gerätes ausschalten	22
Handhabung des elektronischen Schlüssels	23
Schlüsselverwaltung	23
Eintragungen	23
Service	24

Lieferumfang

- 1 x tPES oder tPES
- 1 x Sechskant-Winkelschraubendreher DIN 911
- 1 x Schraubendreher mit Rundgriff
 - Namensschilder, leer und mit Lichtsymbol
 - Produktinformation
 - Schlüsselliste

Sicherheitshinweise

! Montage, Installation und Inbetriebnahme dürfen nur durch Elektrofachpersonal vorgenommen werden!

Für Arbeiten an Anlagen mit Netzanschluss 230 V Wechselspannung sind die Sicherheitsforderungen nach DIN VDE 0100 zu beachten.

Bei der Installation von TCS:BUS-Anlagen sind die allgemeinen Sicherheitsbestimmungen für Fernmeldeanlagen nach VDE 0800 zu beachten:

- getrennte Führung von Starkstrom- und Schwachstromleitungen,
- Mindestabstand von 10 cm bei gemeinsamer Leitungsführung,
- Einsatz von Trennstegen zwischen Stark- und Schwachstromleitungen in gemeinsam genutzten Kabelkanälen,
- Verwendung handelsüblicher Fernmeldeleitungen, z. B. J-Y (St) Y mit 0,8 mm Durchmesser,
- Vorhandene Leitungen (Modernisierung) mit abweichenden Querschnitten können unter Beachtung des Schleifenwiderstandes verwendet werden.

! Durch geeignete Blitzschutzmaßnahmen ist dafür zu sorgen, dass an den TCS:BUS-Adern a und b jeweils eine Spannung von 32 V DC nicht überschritten wird.

Allgemeines zur Leitungsführung in TCS-Audioanlagen

Die Leitungsführung wird durch die baulichen Gegebenheiten bestimmt und ist nur durch seine Länge begrenzt.

- Bei Wahl der Kabellänge beachten: der Schleifenwiderstand darf max. 20 Ω betragen (Tabelle)
- Zur Einhaltung des max. zulässigen Schleifenwiderstandes kann der Adernquerschnitt verdoppelt werden, das heißt, für eine Ader werden zwei Leitungen verwendet (Abbildung). Die Leitungen sind zu verdrehen.
- bei Verwendung geschirmter Leitungen: Schirmung miteinander verbinden und beim Versorgungsgerät einseitig auf Masse (b-Ader) legen
- wahlweise strang- oder sternförmige Verdrahtung



Tabelle: Schleifenwiderstände

Leitungslänge in m	Leitungsdurchmesser	
	0,6 mm	0,8 mm
	Schleifenwiderstand in Ω	
10	1,22	0,69
20	2,45	1,38
30	3,67	2,07
40	4,90	2,76
50	6,12	3,44
60	7,35	4,13
70	8,57	4,82
80	9,80	5,51
90	11,02	6,20
100	12,24	6,89
150	18,37	10,33
200	24,49	13,78
250		17,22
300		20,66

Geräteübersicht tPES

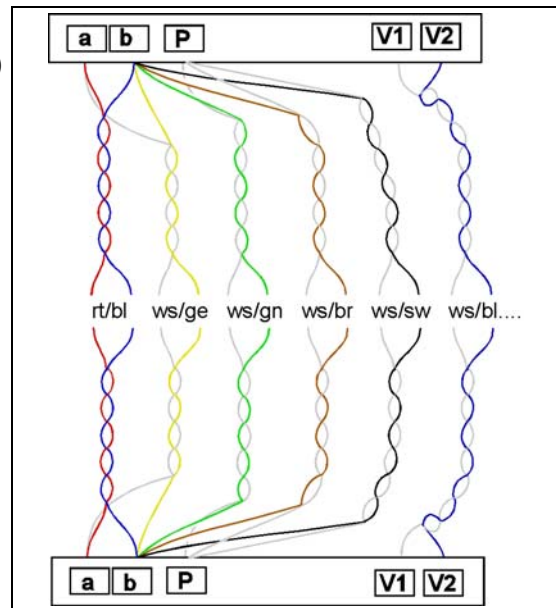
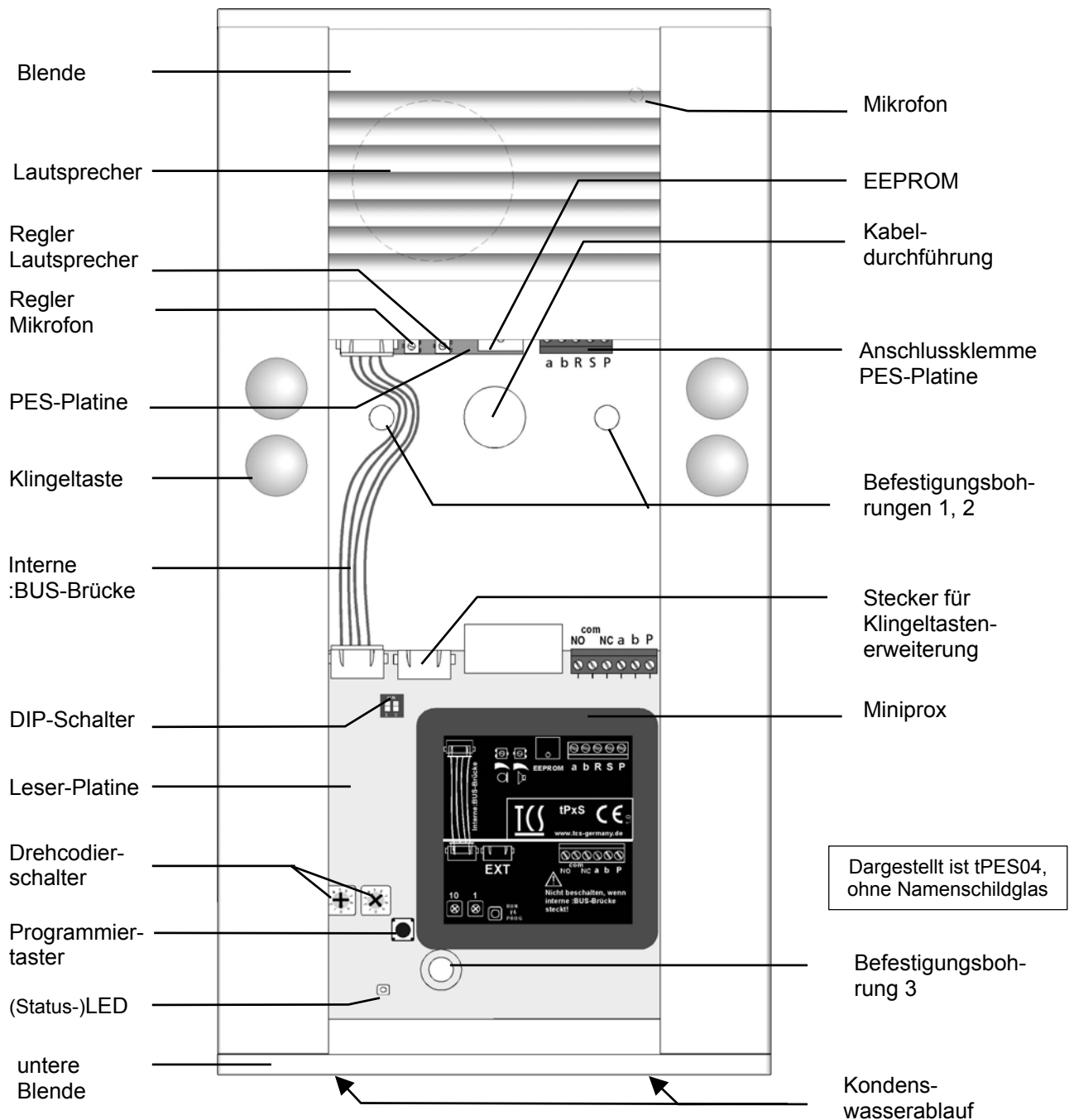

Technische Daten

Versorgungsspannung:

Gehäuse:

Abmessung (in mm):

Zulässige Einsatz-Temperatur:

Elektronischer Schlüssel Typ:

Ruhestromaufnahme:

Belastbarkeit Relaiskontakt:

+24 V \pm 8 % (Versorgungs- und Steuergerät)

Aluminium, eloxiert (Farben wie in Preisliste)

H 261 bis 318 x B 135 x T 20 g

-20 °C ... + 50 °C

125 kHz (mit 40 bit Seriennummer)

Standard EM 4001/4002

(siehe Schaltungsbeispiele, S. 9)

24 V / 2 A

Verwendung

- tPES ist eine Außenstation mit integriertem Transponder-Leser zum Lesen von tKeys und tCards (elektronischen Schlüsseln). Sie dient der Personen-Zugangskontrolle.
- Sie ist zur Aufputz-Montage im Innenbereich oder im Außenbereich geeignet.
- Einsetzbar in umfangreichen TCS:BUS-Anlagen mit bis zu 64 Lesegeräten, in PC-gestützten Zugangskontrollsystemen auch mehr als 64 Lesegeräte möglich.
- Kombinierbar mit allen TCS-Sprech- und Videoanlagen.

Kurzbeschreibung

Grund-Funktionen

Klingeltasten	<ul style="list-style-type: none"> • Betätigen einer programmierten Klingeltaste löst Klingeln an der Innenstation aus. • Betätigen einer unprogrammierten Klingeltaste löst die Lichtschaltfunktion im Versorgungs- und Steuergerät aus. • beim Betätigen einer Taste ist ein Quittungston hörbar.
Türöffnen	<p>über</p> <ul style="list-style-type: none"> • R-Klemme und Türöffnerrelais • Türöffnerausgang des Versorgungsgerätes bei Verwendung von nur einem Lesegerät oder • integriertes Türöffnerrelais, Auslösedauer und Ruhestellung einstellbar
Ansteuern	<ul style="list-style-type: none"> • Senden eines Türöffnerprotokolls mit eigener AS-Adresse • Senden einer allgemeinen Steuerfunktion • Senden einer codegebundenen Steuerfunktion.
Anzahl Speicherplätze	<ul style="list-style-type: none"> • bis zu 89 tKeys/tCards im dezentralen Betrieb (Einlesen manuell) • für bis zu 250 tKeys/tCards im dezentralen Betrieb (Software-Unterstützung) • für bis zu 1000 tKeys/tCards im zentralen Betrieb (PC-Verwaltung)
Internes Relais	Wechsler, 24 V / 2 A, zum direkten Ansteuern von Türöffnern
Speicherung der Klingeltastenbelegung an der Außenstation	Alle programmierten Daten (Seriennummern und Parameter) werden im EEPROM abgespeichert. Muss die Außenstation gewechselt werden, dann kann die EEPROM-Platine aus der programmierten Außenstation ausgebaut und in die neue, baugleiche Außenstation eingesetzt werden.

Zusatz-Funktionen

Zuordnung von Seriennummern je Klingeltaste	2
Akustische Signalisierung der Schlüsselerkennung	<p>über integrierten Piezosummer</p> <ul style="list-style-type: none"> • positiver Quittungston (Signalton, einfach Beep) bei Anerkennung des elektronischen Schlüssels, Dauer deaktivierbar / einstellbar • negativer Quittungston (dreifach Beep) bei Ablehnung <div style="border: 1px solid black; padding: 5px; margin-top: 10px;"> <p>! Bei Anlagen ohne P-Ader gibt das Gerät kein akustisches Signal ab!</p> </div>
Optische Signalisierung der Schlüsselerkennung	LED leuchtet bei Anerkennung des Schlüssels (deaktivierbar, Dauer einstellbar)
Änderung von Datensätzen und Parametern	<ul style="list-style-type: none"> • AS-Adresse, Relaischaltzeit manuell einstellbar • Anlernen und Löschen elektronischer Schlüssel: manuell oder mittels Software • Türöffnerzeit einstellbar mit Servicegerät
Namensschildbeleuchtung	Mittels LED, Anschluss der P-Ader notwendig.
Anschluss	<ul style="list-style-type: none"> • für Servicegerät • für Anschluss einer Klingeltastenerweiterung PET / PDS.

Montage

Öffnen und Schließen des Gehäuses

Öffnen des Gehäuses

Die untere Blende ist mit dem Aluminiumprofil durch zwei Innensechskantschrauben verbunden.

(1) Drehen Sie beide Schrauben mit Hilfe des mitgelieferten Innensechskantschlüssels nur halb heraus:

(2) Entfernen Sie die untere Blende.

(3) Schieben Sie das Namensschildglas nach unten.

2. Führen Sie die Leitungen durch die Kabeldurchführung ein.
3. Montieren Sie das Gerät sicher mittels der Befestigungsbohrungen (siehe Übersicht) mit geeigneten Schrauben an der Wand. Achten Sie darauf, dass die Leitungen nicht unter den Abstandhaltern auf der Rückseite des Gerätes eingeklemmt werden.

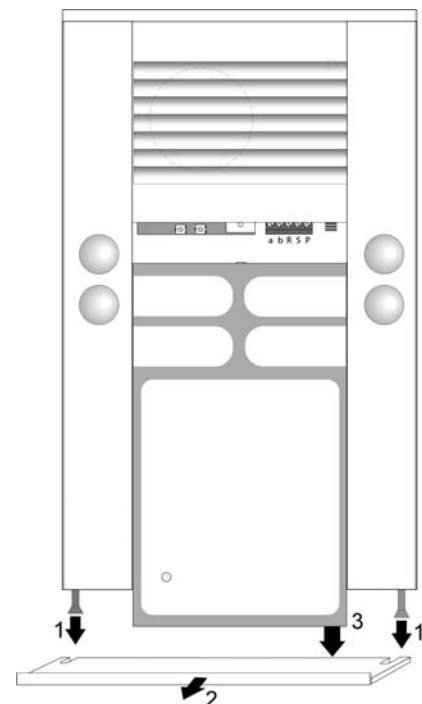

4. Schließen des Gehäuses

Schieben Sie das Namensschildglas nach oben unter die Frontblende.
Setzen Sie die untere Blende ein.
Ziehen Sie die Schrauben fest.

! Achten Sie beim Einschieben des Namensschildglases darauf, dass die Dichtgummis in den Führungsnuten nicht beschädigt werden.

Bedenken Sie bei der Montage weiterer Geräte, dass Sie das Namensschildglas des Gerätes nach unten aus dem Profil herausziehen können. Montieren Sie kein Gerät unterhalb des Gerätes.

! Dichten Sie unter keinen Umständen das Gerät mit Silikon ab! Kondenswasser muss ablaufen und verdunsten können.

Anschließen der Leitungen

Allgemeine Hinweise

Verwenden Sie den mitgelieferten kleinen Schraubendreher zum Anschließen der Leitungen, um das Gerät nicht zu beschädigen.

Beachten Sie,

- dass Leitungen nicht vor die Leuchtdiode gelegt werden, um die Namensschildbeleuchtung nicht zu beeinträchtigen und
- dass keine Leitung unter den Abstandhaltern auf der Rückseite der Außenstation eingeklemmt wird.

Anschließen

1. Isolieren Sie die Leitungsenden ab.
2. Schließen Sie die Leitungen je nach Art der Anlage gemäß Anschlussschema an.

2-Draht-Sonderbetrieb

In der Betriebsart kann nur eine Außenstation angeschlossen werden! Eine P-Ader ist durch eine Brücke zwischen Klemme a und P zu bilden.

Hinweis: Die Außenstation funktioniert nicht, wenn die Brücke an b statt an a angeschlossen ist.

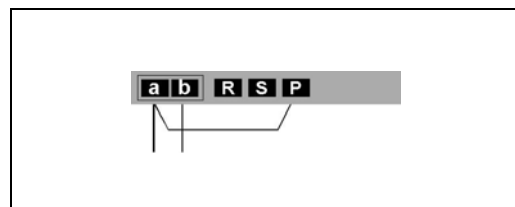

Schaltungsbeispiele

Anlagen mit einem TCS:BUS *

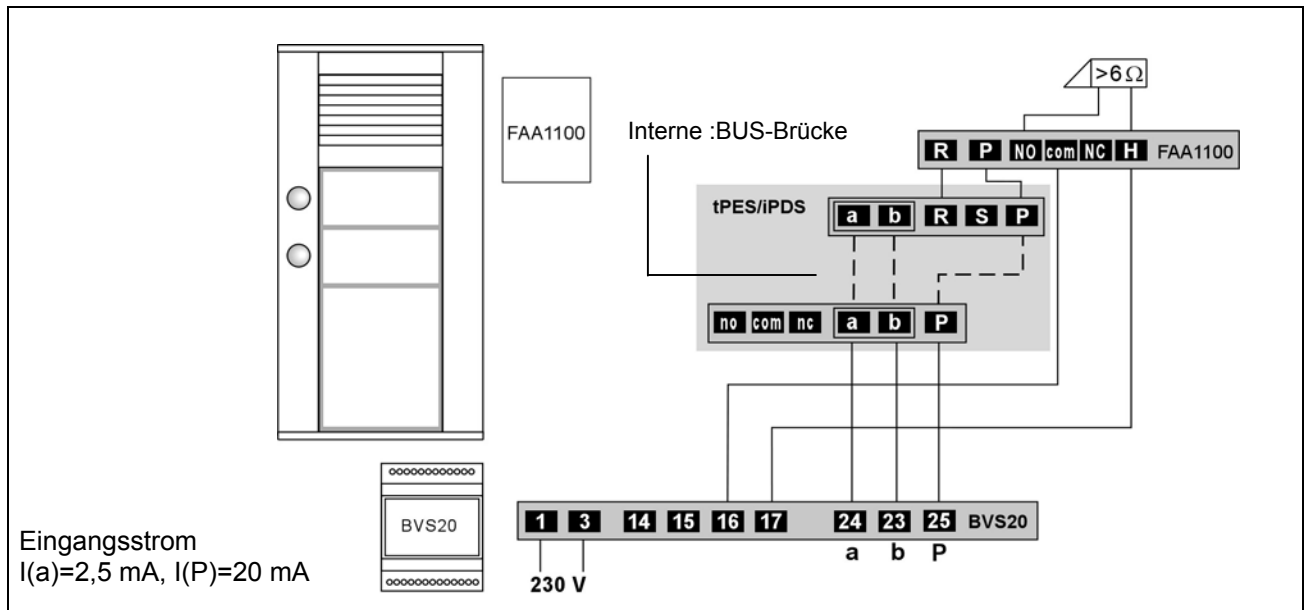

Anlage mit zwei getrennten TCS:BUSsen **

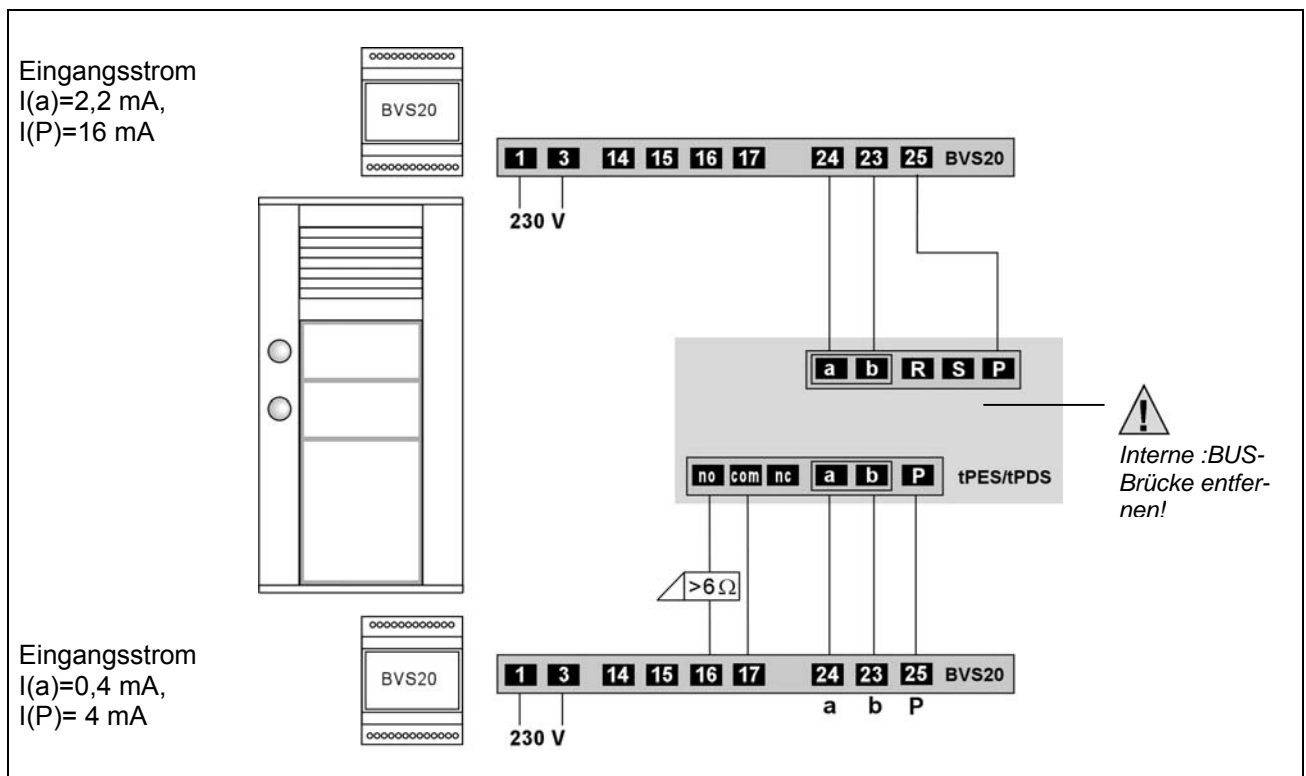

* Steht keine P-Ader zur Verfügung (z. B. bei Nutzung einer alten Klingelanlage) darf nur **ein** Lesegerät an die Anlage angeschlossen werden. Zur Versorgung muss ein geeignetes Stromversorgungsgerät (BVS) nachgerüstet werden.

** Bei mehr als einem Türöffner in der Anlage, einen Transformator NWW1000-0400 oder vergleichbaren verwenden. Anschaltung siehe Technisches Handbuch „Zutrittskontrolle“.

Anlagen mit zwei getrennten TCS:BUSSEN und Gleichspannungsnetzgerät NVG01 **

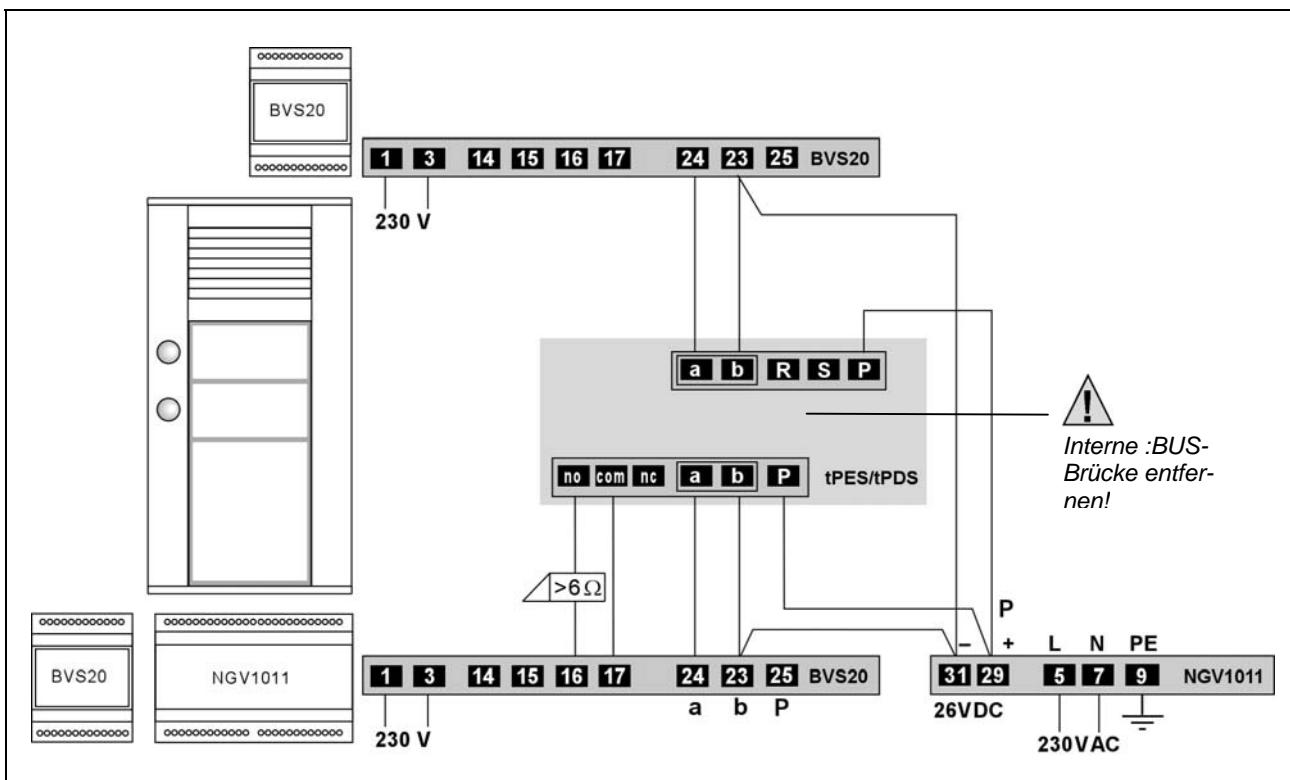

Anlagen mit zwei getrennten TCS:BUSSEN und mehreren tPES und Türöffnern **

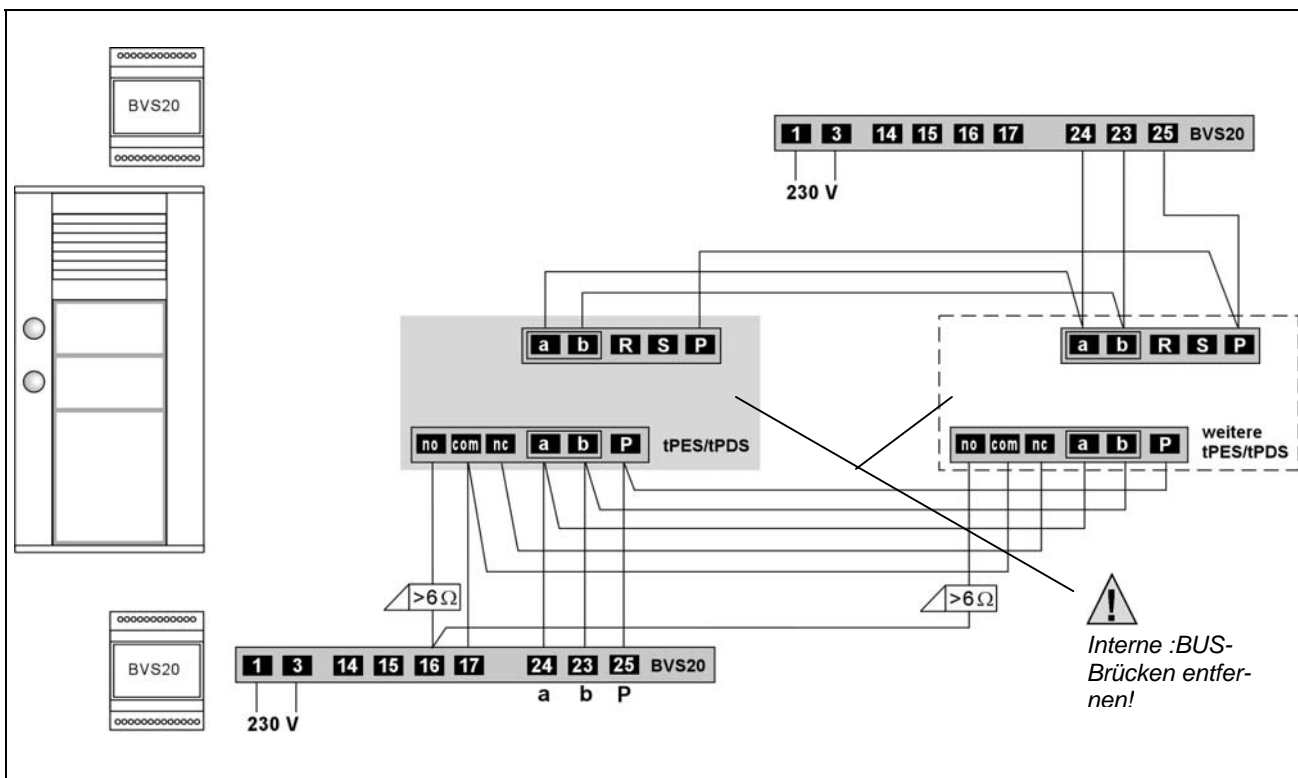

Anschlussplan

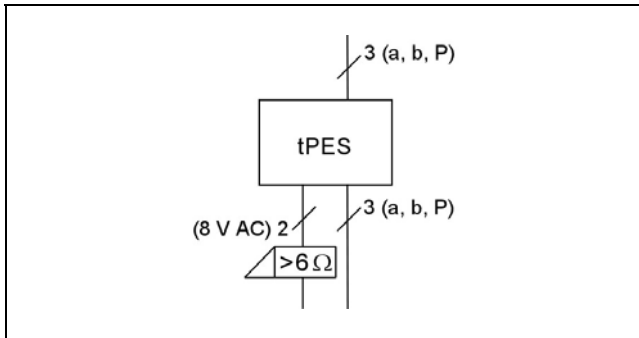

Türöffner in gemischten Anlagen

Befinden sich außer den Außenstationen Zutrittskontrolle auch Audio- oder Video-Außenstationen in einer Anlage, ist ein Türöffner am R-Kontakt der Außenstation anzuschließen, die dem Zutrittskontrollgerät zugeordnet ist.

Anpassen des Gerätes mittels DIP-Schalter

Für Anlagen mit Schleifenwiderstand ≤ 20 Ohm und den Anschluss mit P-Ader sind werksseitig beide Schieber des DIP-Schalters auf **OFF** eingestellt und mit einem Kunststoffplättchen gesichert.

! Entfernen Sie das selbstklebende Kunststoffplättchen auf dem DIP-Schalter nur, wenn Sie eine Anpassung vornehmen müssen.

- Entfernen Sie das Kunststoffplättchen.
- Stellen Sie den DIP-Schalter wie folgt ein.

Anpassen für Anlagen ohne P-Ader

Für Leitungen ≤ 20 Ohm geeignet. Keine P-Ader!

Ist anzuwenden,
falls nur zwei Leitungen in einer Anlage vorhanden sind.

Bedingung:

Es darf nur ein Lesegerät pro Versorgungs- und Steuergerät angeschlossen werden.
Für Neuinstallationen ist die Verwendung einer P-Ader vorzusehen.

Schalter 1 ON

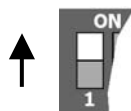

Einstellen der Lautstärke von Mikrofon und Lautsprecher

! Verwenden Sie den mitgelieferten kleinen Schraubendreher zum Einstellen!

Die Lautstärken sind werksseitig auf einen Mittelwert eingestellt. Eine Änderung ist nicht immer notwendig.

Beachten Sie beim Einstellen:

Die Verstärkung der Lautsprecher und Mikrofon können nicht unabhängig voneinander eingestellt werden. Sind die Lautstärken zu groß, kommt es zum Rückkopplungseffekt (Pfeifen).

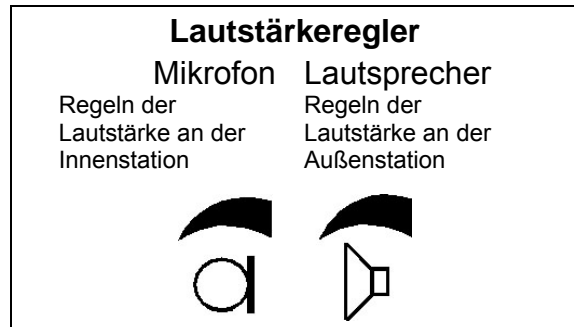

Inbetriebnahme

- Installieren Sie die Geräte der Anlage vollständig.
- Prüfen Sie die a- und b-Ader auf Kurzschluss.
- Schalten Sie die Netzspannung ein.

Beschriften des Namensschildes

Die Vorlagen (PDS/PES und i/tPES, i/tPDS) finden Sie unter unserer Internet-Adresse www.tcs-germany.de > Downloads > Produktinstallation/-nutzung > Installation und Nutzung > Namensschildbeschriftung

1. Tragen Sie die gewünschten Namen in die Vorlage ein.
2. Drucken Sie mit einem Laserdrucker die Namensschilder auf der Spezialfolie* und schneiden Sie diese zu.
3. Schieben Sie die zugeschnittenen Schilder von der Seite in die Taschen im Namensschildglas.

* Wir empfehlen, die Namensschilder auf einer beständigen Spezialfolie auszudrucken. Bestellung der Folien direkt bei TCS möglich: Beschriftbare Polyesterfolie für Namensschilder DIN A4.

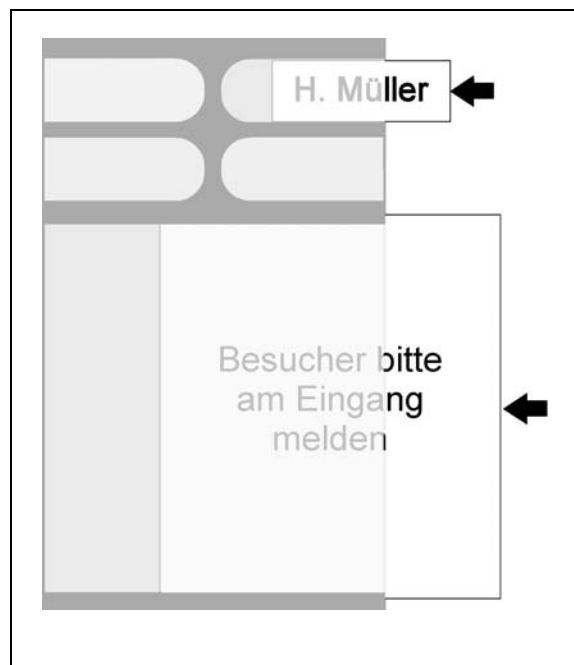

Programmieren von Klingeltasten

Grundprinzip









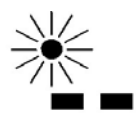

Alle Geräte am TCS:BUS besitzen eine einmalige Seriennummer. Beim Programmieren wird diese Seriennummer in die Außenstation übertragen und mit der Klingeltaste verknüpft.

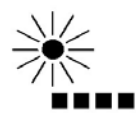
Programmieren mit dem Servicegerät

Nutzen Sie die einfache 1-Mann-Programmierung mit dem TCS-Servicegerät. Sie benötigen hierfür keinen Zugang zu den Innenstationen in den Wohnungen. Die Spannungsversorgung erfolgt durch den Anschluss des Servicegerätes an den TCS:BUS. Mehr zum TCS-Servicegerät unter: www.tcs-germany.de.

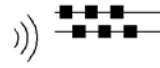
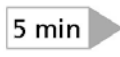

Sollte Ihnen das Servicegerät nicht zur Verfügung stehen, können Sie auch manuell programmieren.

Legende zu den Programmierschritten

Taste kurz drücken		LED blinkt langsam	
Taste drücken, bis ...		LED blinkt schnell	
Taste loslassen		NoProg-Ton	
weiter		Rufton	
Zeitspanne bis ...		Prog2-Ton	
Löschtton		Progsperr-Ton	

Programmierzustand einer Klingeltaste

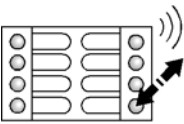
Die Außenstationen werden unprogrammiert ausgeliefert.
Der Programmierzustand kann folgendermaßen überprüft werden:

Testen		
		Klingeltaste unprogrammiert
kurz drücken	NoProg-Ton	
		Klingeltaste programmiert
	Rufton	

Bevor eine bereits programmierte Klingeltaste neu programmiert wird, muss die Programmierung gelöscht werden.

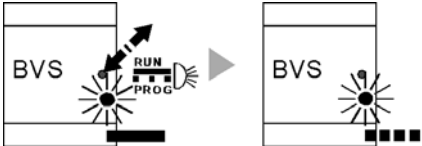
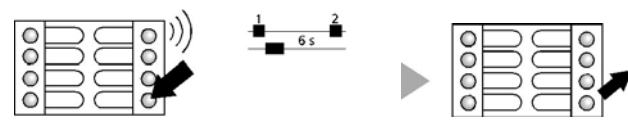
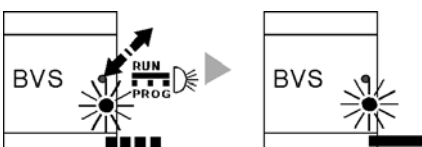
Löschen der Programmierung		
1		Programmiermodus der Anlage eingeschaltet
	kurz drücken LED blinkt	
2		Klingeltaste gelöscht
	So lange drücken, bis Löschtöne ertönen ¹⁾ , loslassen	
3		Programmiermodus der Anlage ausgeschaltet
	kurz drücken LED leuchtet	

1) Ist stattdessen ein Progsperre-Ton zu hören, ist die Außenstation mit einer Programmiersperre versehen. Die Programmiersperre kann nur mit dem Servicegerät TCSK-01 aufgehoben werden.

Programmieren einer Klingeltaste

Schließen Sie die Innenstation an den TCS:BUS an.
Wenden Sie eines der beiden Verfahren an.

Verfahren 1: Innenstation ist nicht zugänglich

1 LED leuchtet

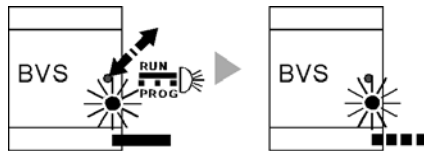

kurz drücken

LED blinkt

Programmier-
modus
der Anlage
eingeschaltet

2

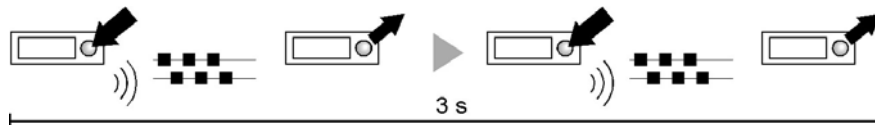

Etagentaster innerhalb 3 s:

1 s drücken, bis es klingelt – loslassen – 1 s drücken, bis es klingelt – loslassen.

3

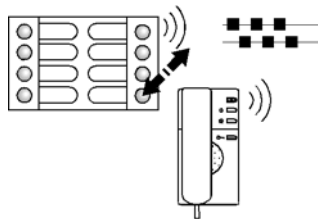

kurz drücken

Rufton ertönt an Außen- und Innenstation ¹⁾

Klingeltaste
programmiert

4

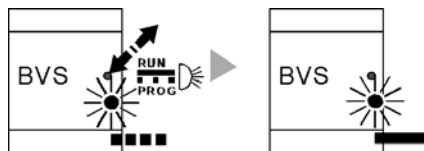

kurz drücken

LED leuchtet

Programmier-
modus
der Anlage
ausgeschaltet

Programmieren der anderen Klingeltasten

- Schritt 1
- jeweils die Schritte 2 und 3 wiederholen.
- Abschließen des Programmierens aller Tasten mit Schritt 4

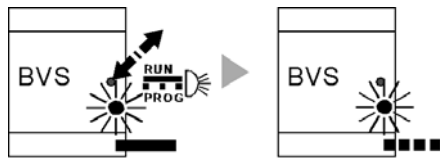
Verfahren 2: Innenstation ist zugänglich**1** LED leuchtet

kurz drücken

LED blinkt

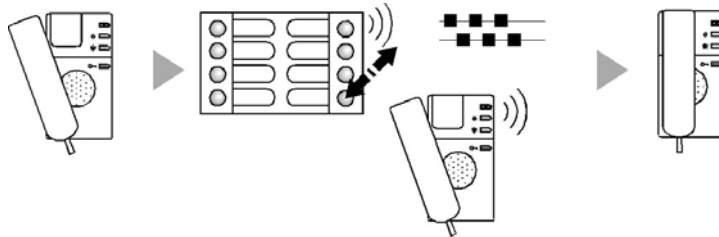
 Programmier-
 modus
 der Anlage
 eingeschaltet
2
 An der Innen-
 station Hörer
 abheben ²⁾,

 kurz drücken,
 Rufton ertönt an Außen-
 und Innenstation. ¹⁾

 An der Innenstation
 Hörer auflegen.

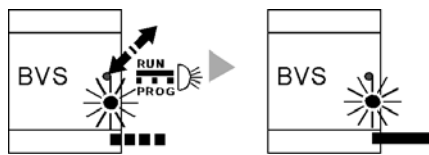
 Klingeltaste
 programmiert
3

kurz drücken

LED leuchtet

 Programmier-
 modus
 der Anlage
 ausgeschaltet
Programmieren der anderen Klingeltasten:

- Schritt 1
- jeweils Schritt 2, ggf. für weitere Klingeltasten wiederholen.
- Abschließen des Programmierens aller Tasten mit Schritt 3

2) Ist die Innenstation hörerlos, zur Herstellung der Sprechverbindung die Sprechentaste (bzw. Umschalttaste Sprechen/Hören) drücken.

Programmieren einer bereits programmierten Klingeltaste

Grundprinzip

Eine Klingeltaste kann mit zwei Seriennummern (von zwei Innenstationen) verknüpft werden. Damit ist es möglich, zwei verschiedene Innenstationen gleichzeitig klingeln zu lassen.

Schließen Sie die Innenstationen an den TCS:BUS an.
Wenden Sie eines der beiden Verfahren an.

Verfahren 1: Innenstation ist nicht zugänglich

1 LED leuchtet

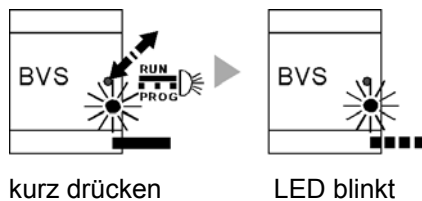

Programmiermodus
der Anlage
eingeschaltet

2

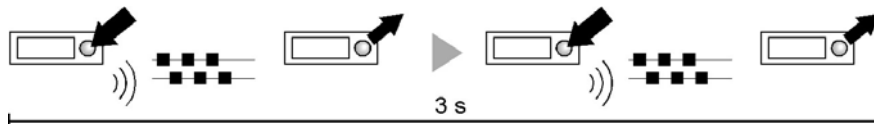

Etagentaster innerhalb 3 s:
1 s drücken, bis es klingelt – loslassen – 1 s drücken, bis es klingelt – loslassen

3

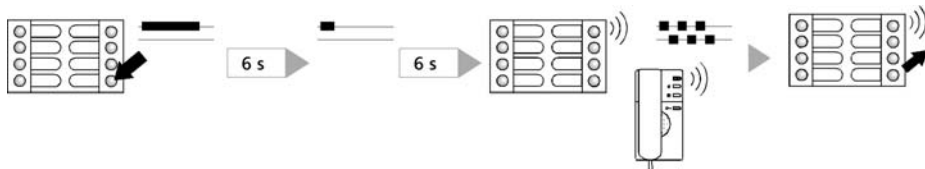

Klingeltaste
programmiert

So lange drücken, bis
Prog2-Ton ¹⁾...
... und
NoProg-Ton ...
... und Ruf ton ertönt
an Außen- und
Innenstation.
loslassen

4

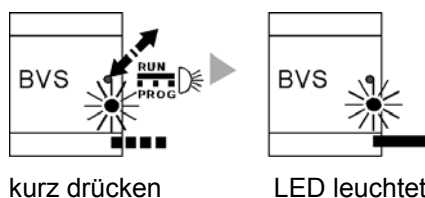

Programmiermodus
der Anlage
ausgeschaltet

Programmieren der anderen bereits programmierter Klingeltasten

- Schritt 1
- jeweils die Schritte 2 und 3 wiederholen.
- Abschließen des Programmierens aller Tasten mit Schritt 4

Verfahren 2: Innenstation ist zugänglich

1 LED leuchtet

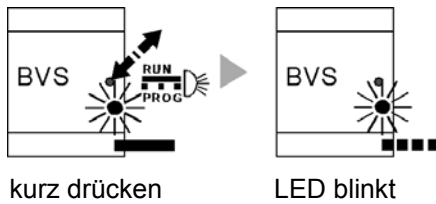

Programmier-
modus
der Anlage
eingeschaltet

2

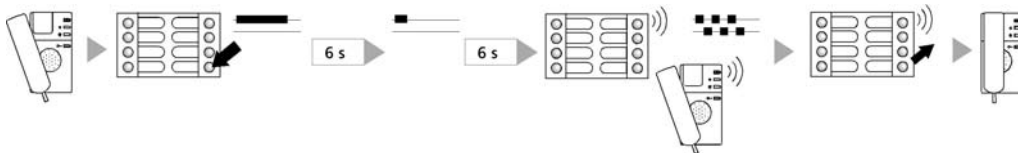

Klingeltaste
programmiert

An der Innen- station Hörer abheben ²⁾. So lange drücken, bis Prog2-Ton ¹⁾... ... und NoProg-Ton und Rufton an Außen- und Innen- station ertönt. loslas- sen An der Innen- station Hörer auflegen.

3

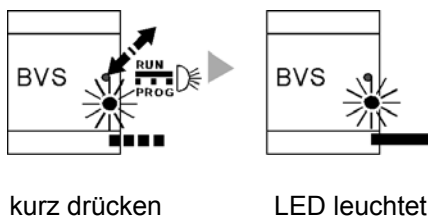

Programmier-
modus
der Anlage
ausgeschaltet

Programmieren der anderen bereits programmierter Klingeltasten

- Schritt 1
- jeweils Schritt 2, ggf. für weitere Klingeltasten wiederholen.
- Abschließen des Programmierens aller Tasten mit Schritt 3









Hinweis

Wiederholtes Programmieren einer bereits programmierten Klingeltaste ändert immer nur die zweite Seriennummer. Wollen Sie die zuerst programmierte Seriennummer ändern, müssen Sie beide Seriennummern löschen und anschließend beide Seriennummern neu programmieren.

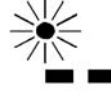
Programmieren der tLeser-Einheit

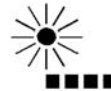
Vor dem Beginnen der Programmierung des Lesegerätes, immer den Programmiermodus des Gerätes einschalten!

Legende Leserprogrammierung

Taste kurz drücken		LED leuchtet	
Taste drücken, bis ...		LED blinkt langsam	
Taste loslassen		LED blinkt schnell	
weiter		Signalton	
Zeitspanne bis ...		Negativquittung	

Programmiermodus des Gerätes einschalten

Vor dem Beginnen der Programmieraufgabe muss immer der Programmiermodus des Gerätes eingeschaltet werden. Drei Schritte zum Einschalten:

1 LED leuchtet

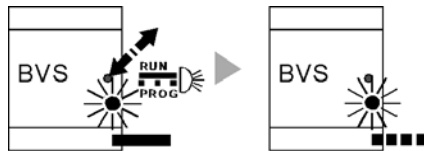

kurz drücken

LED blinkt

Programmiermodus der Anlage eingeschaltet

2

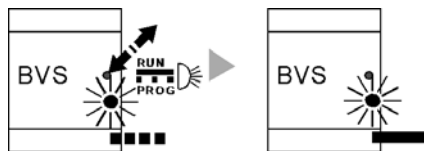

kurz drücken

LED leuchtet

Programmiermodus der Anlage ausgeschaltet

3 Gerät geöffnet

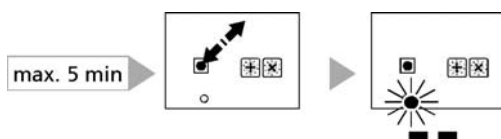

kurz drücken LED blinkt

Programmiermodus des Gerätes eingeschaltet

Anlernen der elektronischen Schlüssel

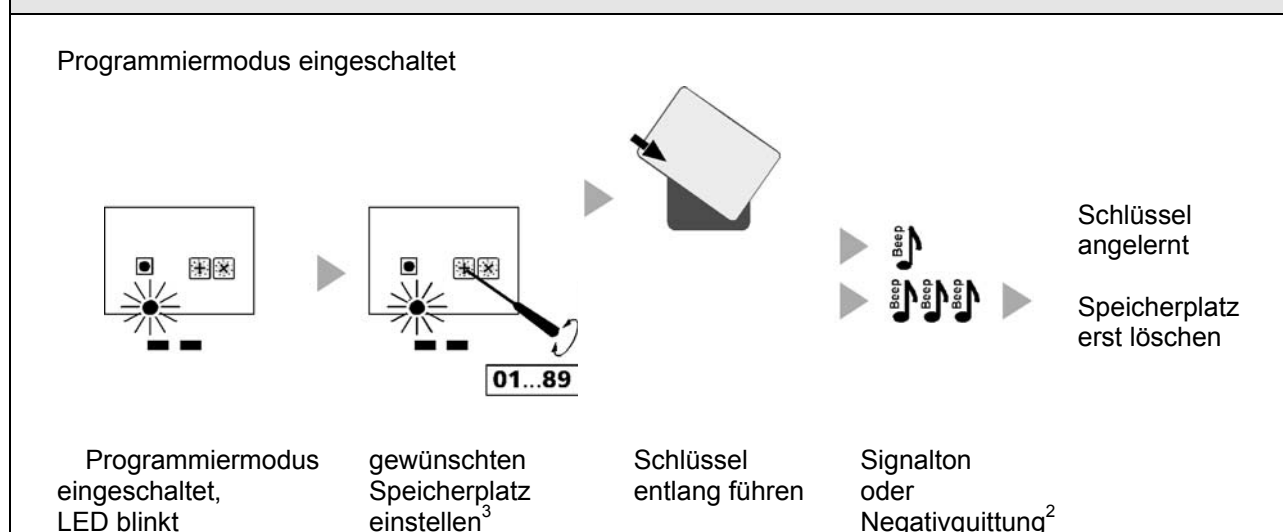

Löschen eines Speicherplatzes

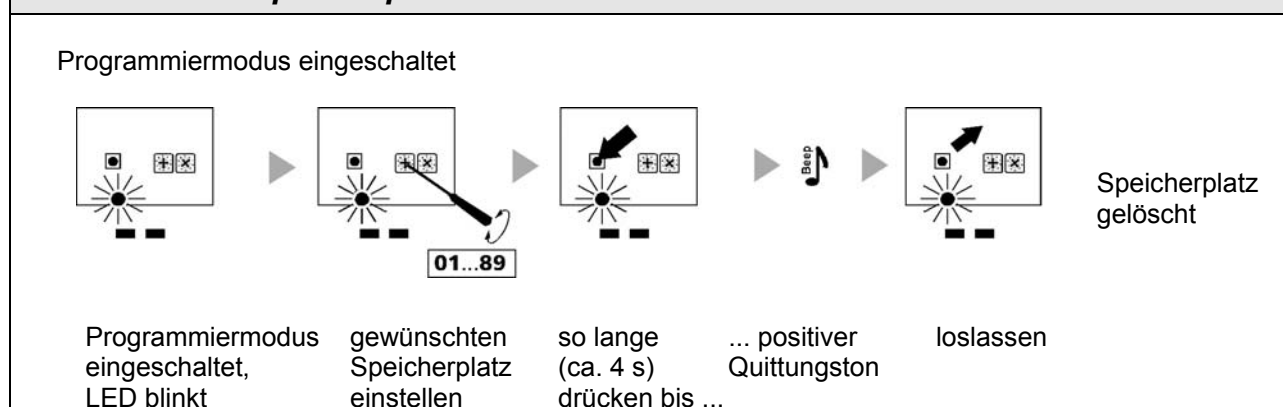

²⁾ Kein Ton hörbar, wenn P-Ader nicht angeschlossen ist!

³⁾ Beispiel für die Einstellung der Codier-Schalter

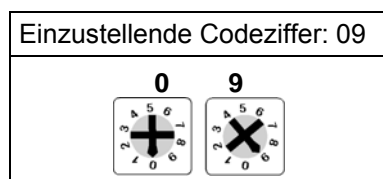

Relaisschaltzeit einstellen ⁴

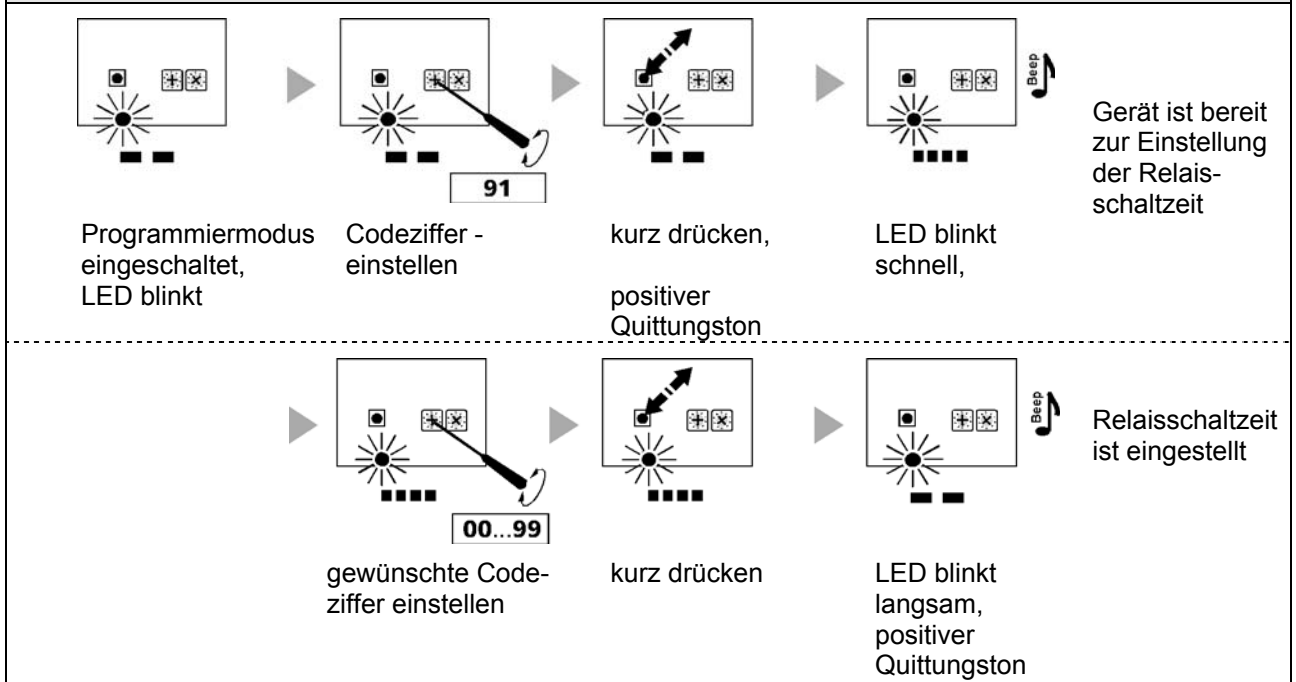

AS-Adresse einstellen

Ist das Lesegerät zusammen mit einer Außenstation mit Türöffnerfunktion an einem TCS:BUS angeschlossen, muss am Lesegerätes dieselbe AS-Adresse wie an der zugehörigen Außenstation eingestellt werden.

(Kann ermittelt werden mit Hilfe des Servicegerätes TCSK-01)

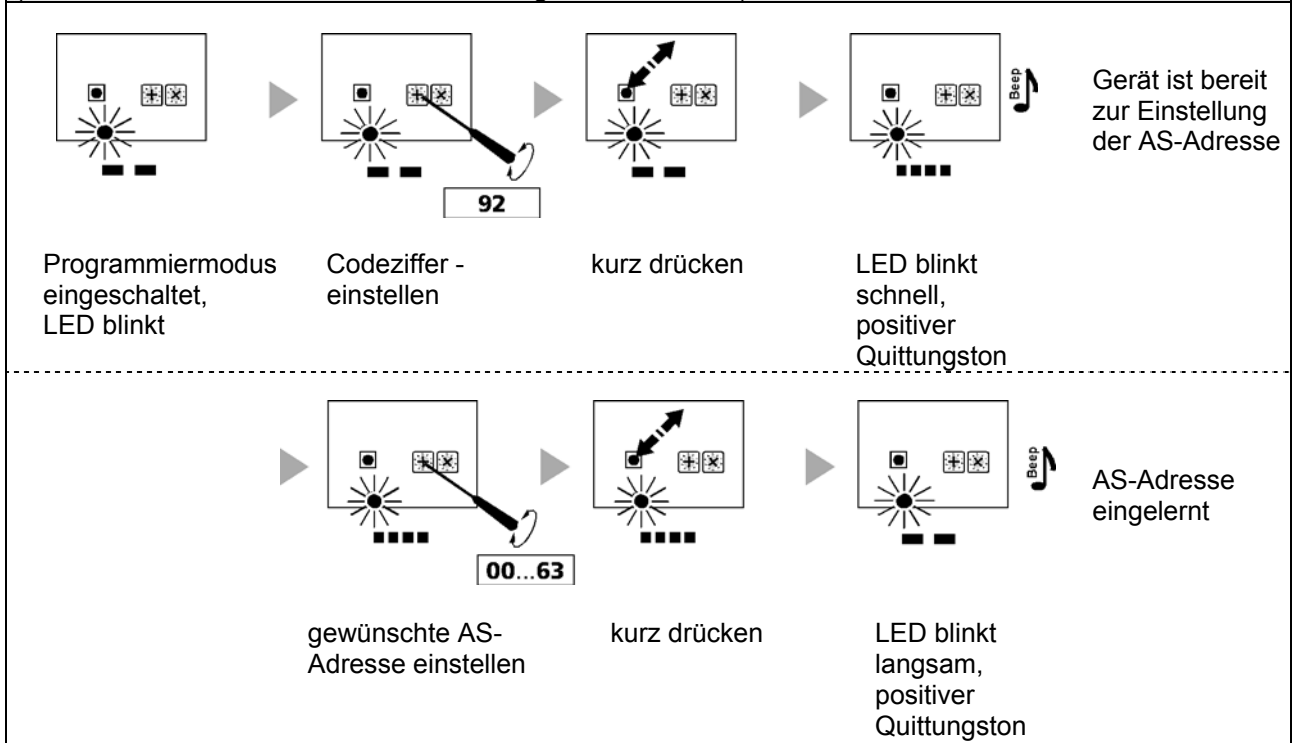

⁴) **Relaisschaltzeit** Richtwerte (entspricht etwa Codeziffer • 1/8 s)

Schaltzeit	AUS	1 s	2 s	3 s	4 s	5 s	6 s	7 s	8 s	9 s	10 s	11 s	12 s
Codeziffer	00	08	16	24	32	40	48	56	64	72	80	88	96

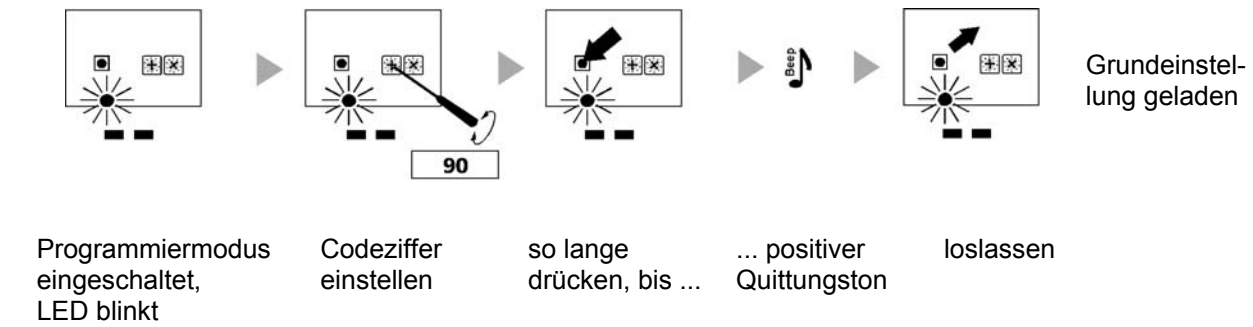
Grundeinstellung laden⁵*(nur erforderlich bei Neuprogrammierung)*

Nach dem Beenden der Programmierung schalten Sie den Programmiermodus des Gerätes aus:

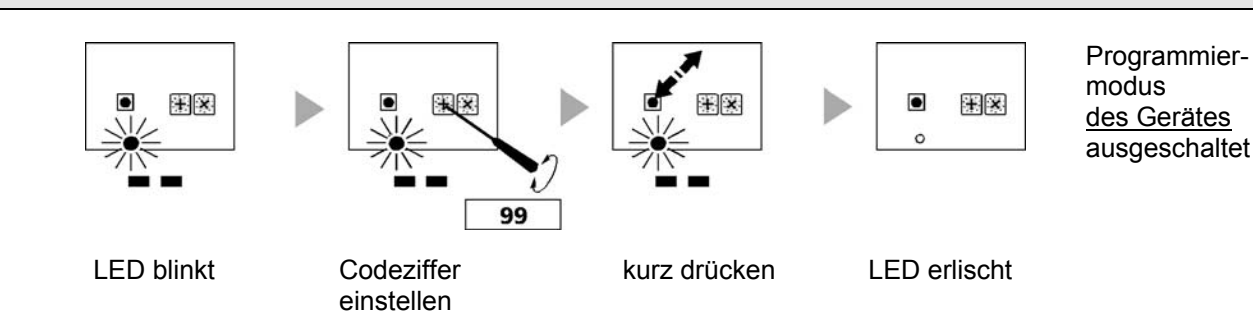
Programmiermodus des Gerätes ausschalten⁵⁾ Grundeinstellung

Lesegeräte werden werksseitig mit folgender Grundeinstellungen geliefert:

Speicherplätze:	alle unbelegt
AS-Adresse:	63
Schaltzeit des internen Relais:	3 s

Handhabung des elektronischen Schlüssels

Führen Sie den elektronischen Schlüssel in einem maximaler Abstand von 45 mm vor dem Gerät entlang.

- Die LED leuchtet.
- Ein einfacher Signalton ertönt bei Anerkennung des Schlüssels (nur bei angeschlossener P-Ader)
- Der Türöffnerkontakt wird ausgelöst.

Ertönt ein dreimaliges Piepen (Negativquittung), wird kein Zutritt gewährt (kein Zutrittsrecht, Schlüssel wird nicht erkannt).

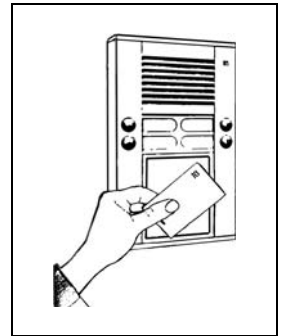

Schlüsselverwaltung

Bei Verlust eines Schlüssel kann der verlorene Schlüssel nur gelöscht und ein Ersatzschlüssel angelernt werden, wenn der **Speicherplatz** des verlorenen Schlüssels bekannt ist.

! Achten Sie deshalb auf eine sorgfältige Dokumentation der Zuordnung und Vergabe der Schlüssel in beiliegender Schlüsselliste!

Eintragungen

- Tragen Sie die **Objekt**-Bezeichnung und der **Anbau-Ort** des Lesegerätes sind im Kopf der Liste ein.
- Tragen Sie die **Gerätenummer** (und die Bezeichnung des Gerätes) ein. Diese sind auf einem Etikett im Geräteinneren und eines auf dem Karton aufgedruckt. Trennen Sie die lose Hälfte eines Etiketts ab und kleben Sie es direkt in das dafür vorgesehene Feld der Liste.
- Kopieren Sie die Schlüsselliste mehrmals, damit entsprechend der Schlüsselanzahl genügend Zeilen zur Verfügung stehen.
- Tragen Sie die **Speicherplatz-Nummern** ein.
- Tragen Sie die **Schlüssel-Nummer** der elektronischen Schlüssel ein. Diese sind einzeln verpackt und mit Etiketten versehen, auf dem die Nummer aufgedruckt ist. Trennen Sie die lose Hälfte eines Etiketts ab und kleben Sie es direkt in das dafür vorgesehene Feld der Liste.
- Tragen Sie den Namen des Benutzer ein. Die Übergabe können Sie sich mit Datum und Unterschrift quittieren lassen.

! Verwenden nur elektronische Schlüssel aus unserem Hause! Nur so kann eine einwandfreie Funktion der Schlüsselerkennung gewährleistet werden.

PC-gestützte Schlüsselverwaltung

Für die PC-gestützte Schlüsselverwaltung benötigen Sie ein Serviceinterface PCPSI oder FBI1200.

Die Verwaltungssoftware PCitMini mit ausführlichem Handbuch senden wir Ihnen gern auf Anfrage zu.

Service

Fragen richten Sie bitte an unsere

TCS HOTLINE 04194/ 9 88 11 88