

1. 3x Distanzfolie (0,5mm) an Frontplattenausschnitte kleben
2. Module mit Dichtung aufstecken und mit Sperrzahnmutter befestigen

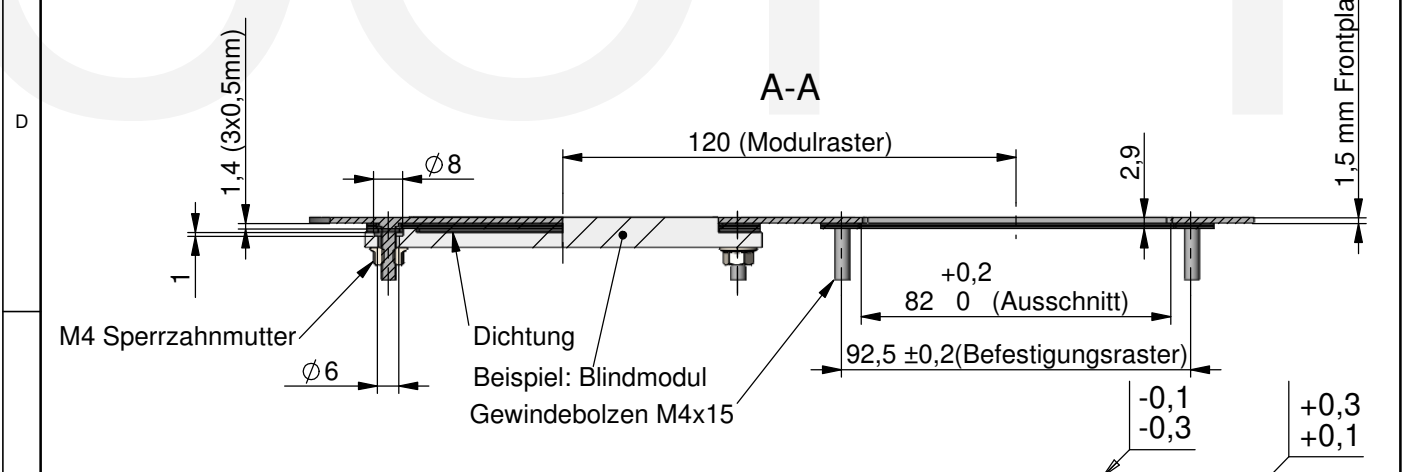

Beim Pulvern ein Ausschchnittsmaß von  $82,2^{+0,2}_0$  verwenden (01)

allg. Toleranzen nach:				<b>Thomas Rönicke</b> Digital signiert von: Thomas Rönicke Name: CN = Thomas Rönicke C = DE O = TCS AG OU = Konstruktion Datum: 2020.02.20 07:28:10 +02'00'		Maßstab: 1:2		Gewicht: 160.21 gr.	
DIN ISO 2768-1 m DIN ISO 2768-2 K						Halbzeug:		Werkstoff:	
				Datum:      Name: Bearb. 01.06.2011      CKG Gepr.		<b>Vertriebszeichnung</b> für den Einbau von AZI-/ AMI-Modulen bei 1,5 mm Frontplatten			
				TCS TürControlSysteme AG www.tcsag.de					
						008-510-00-02-01			
01      1454      20.02.2020      THRE						Blatt 1 1 Bl.			
Zust.      Änderung      Datum      Name				EDV Nr.: 008-5xx-00-00-01 Vertriebszeichnung Frontplatten-Ausschnitt					

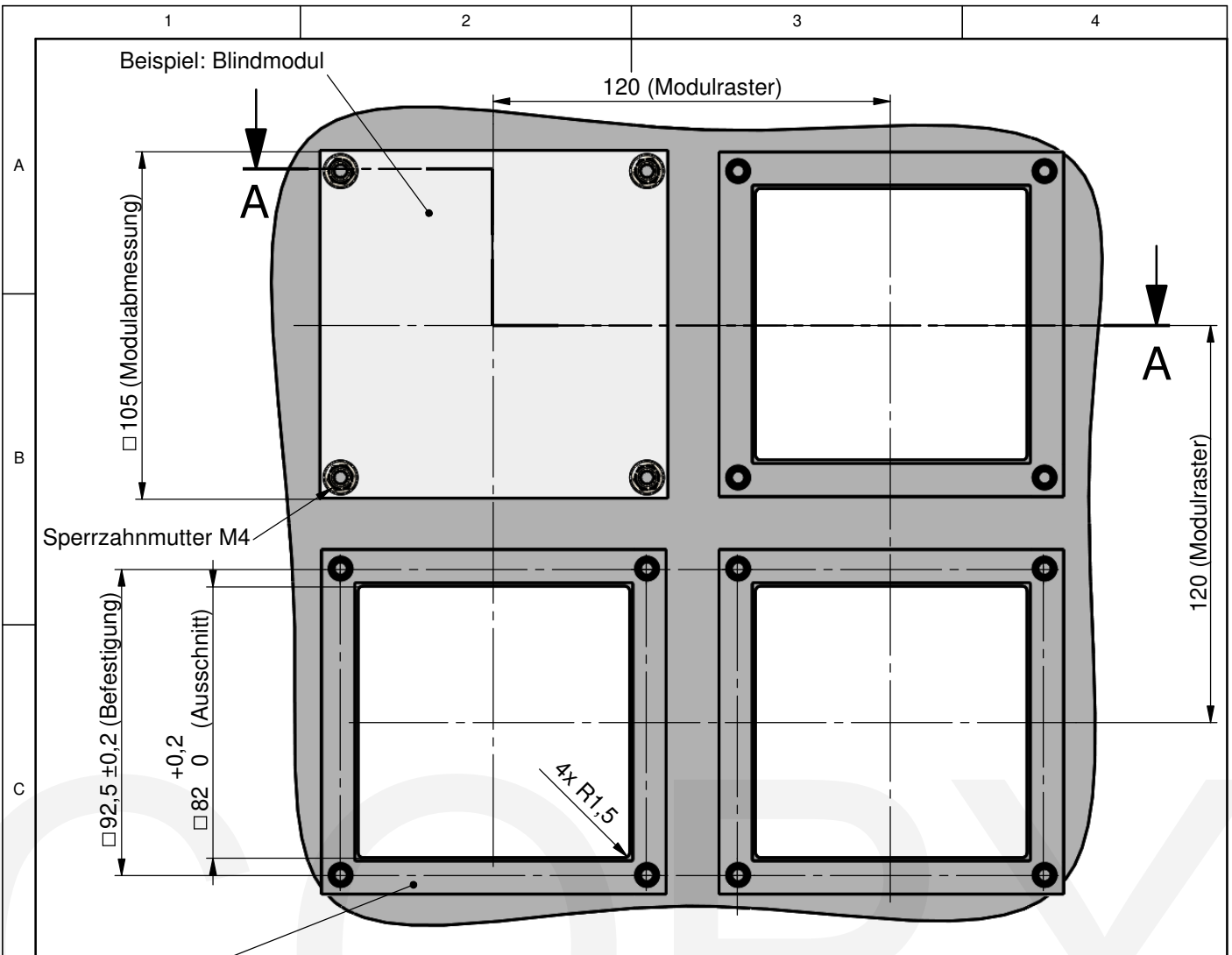

1. 2x Distanzfolie (0,5mm) an Frontplattenausschnitte kleben
2. Module mit Dichtung aufstecken und mit Sperrzahnmuttern befestigen

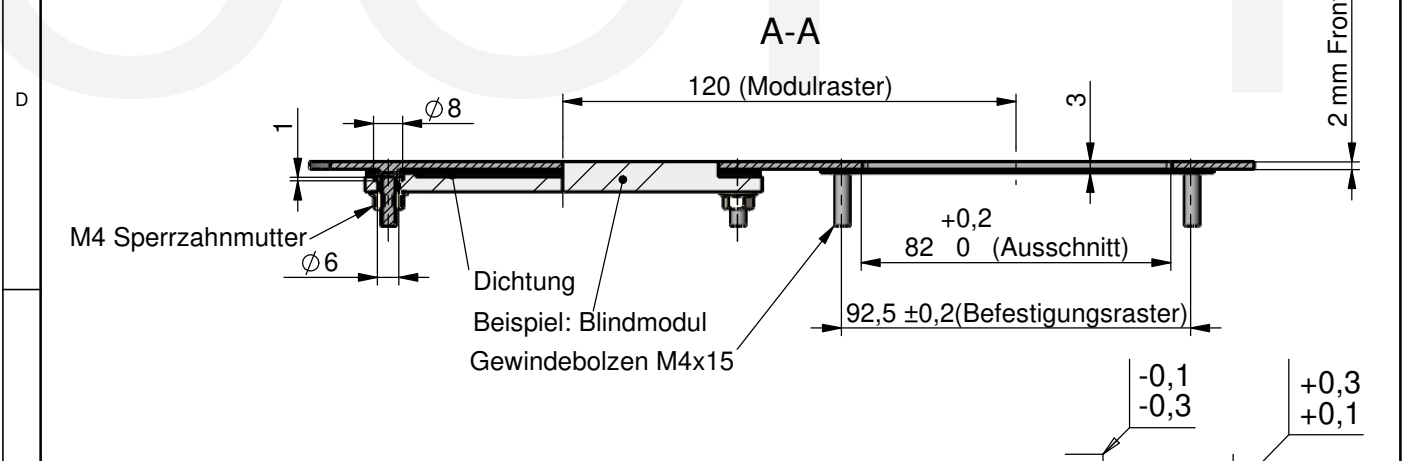

Beim Pulvern ein Ausschnittsmaß von  $82,2^{+0,2}_0$  verwenden (01)

allg. Toleranzen nach:  DIN ISO 2768-1 m DIN ISO 2768-2 K				Freigegeben von: <b>Thomas Rönicke</b> Name: CN = Thomas Rönicke C = DE O = TCS AG OU = Konstruktion Datum: 2020.02.20 07:28:43 +02'00'		Maßstab: 1:2  Halbzeug:		Gewicht: 168.45 gr.  Werkstoff:	
				Datum Name		<b>Vertriebszeichnung</b> für den Einbau von AZI-/ AMI-Modulen bei 2 mm Frontplatten			
				Bearb. 01.06.2011 Name CKG					
				Gepr.		TCS TürControlSysteme AG www.tcsag.de			
01		1454		20.02.2020		THRE		Blatt <b>1</b>	
Zust.		Änderung		Datum		Name		EDV Nr.: 008-5xx-00-00-01 Vertriebszeichnung Frontplatten-Ausschnitt 1 Bl.	

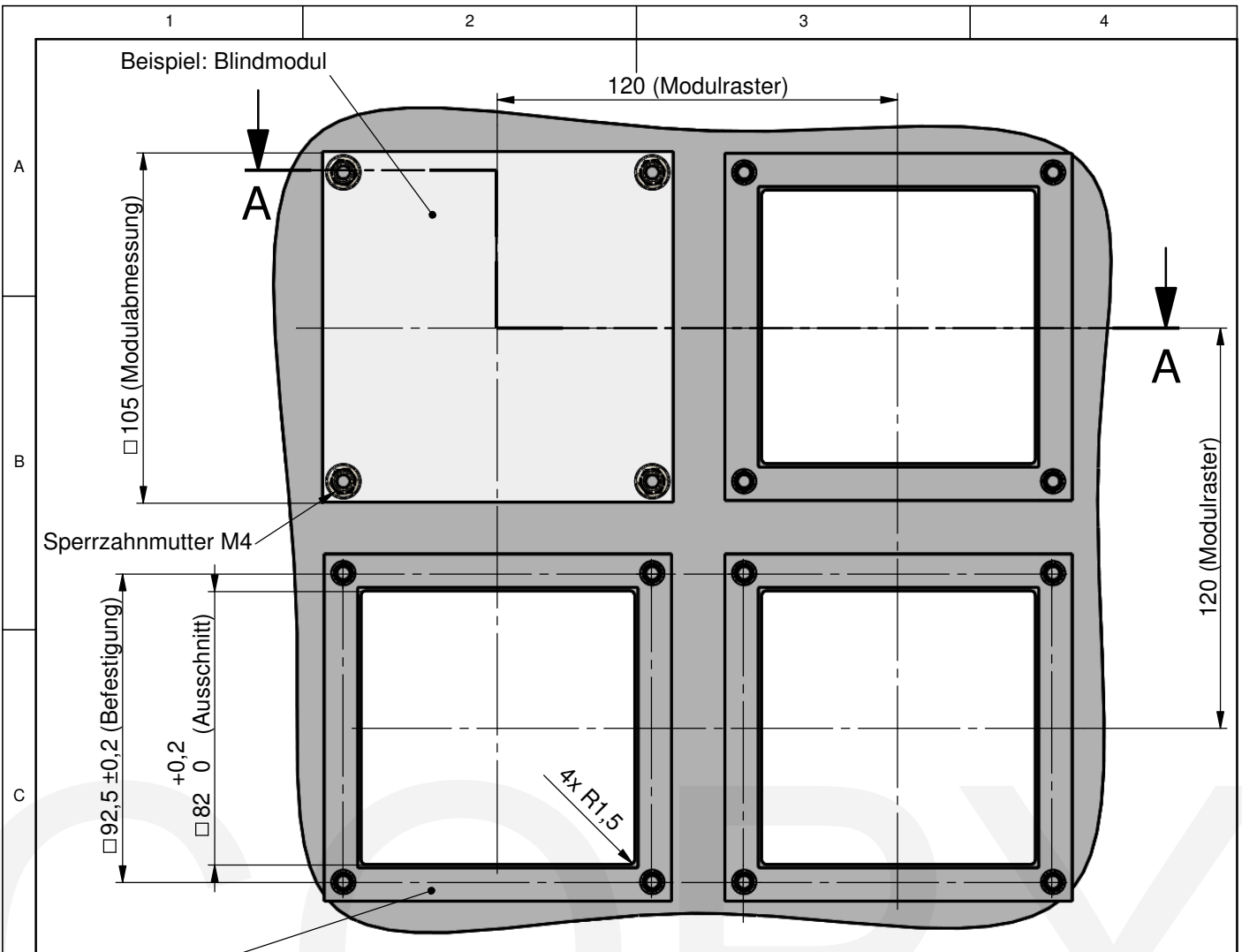

1. Distanzfolie (0,5mm) an Frontplattenausschnitte kleben
2. Module mit Dichtung aufstecken und mit Sperrzahnmuttern befestigen

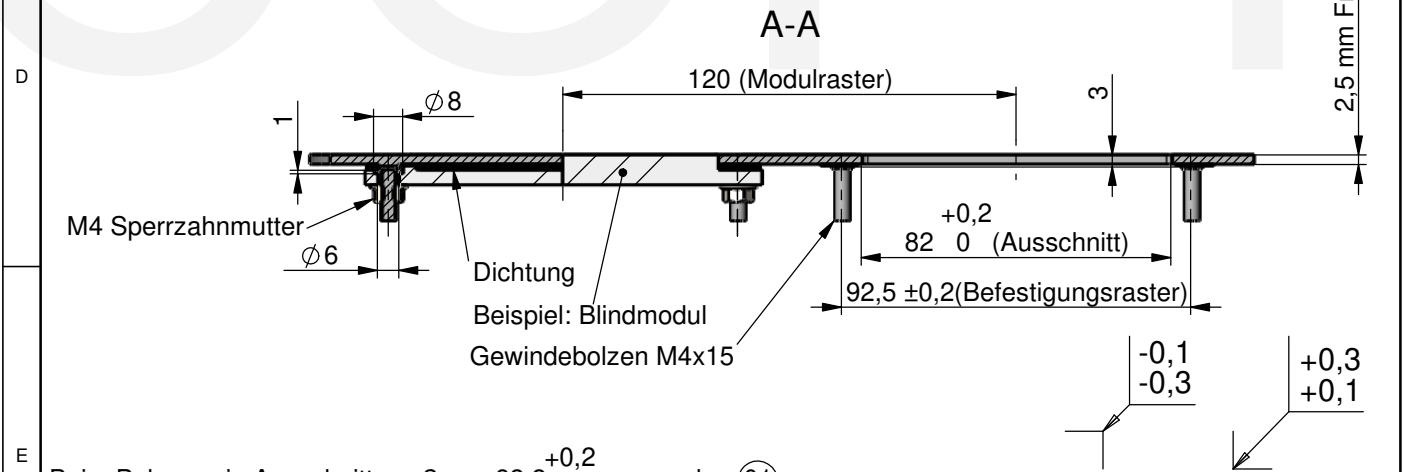

Beim Pulvern ein Ausschnittsmaß von  $82,2^{+0,2}_0$  verwenden (01)

allg. Toleranzen nach:		Freigegeben von: Thomas Rönicke		Maßstab: 1:2		Gewicht: 176.63 gr.			
DIN ISO 2768-1 m DIN ISO 2768-2 K		Digital signiert von: Thomas Rönicke Name: CN = Thomas Rönicke C = DE O = TCS AG OU = Konstruktion Datum: 2020.02.20 07:29:13 +02'00'		Halbzeug:		Werkstoff:			
		Datum		Name		Vertriebszeichnung für den Einbau von AZI-/ AMI-Modulen bei 2,5 mm Frontplatten			
		Bearb. 01.06.2011		CKG					
		Gepr.							
		TCS TürControlSysteme AG www.tcsag.de				008-510-00-04-01		Blatt 1	
								1 Bl.	
01 1454 20.02.2020 THRE									
Zust. Änderung		Datum		Name		EDV Nr.: 008-5xx-00-00-01 Vertriebszeichnung Frontplattenanschnitt			



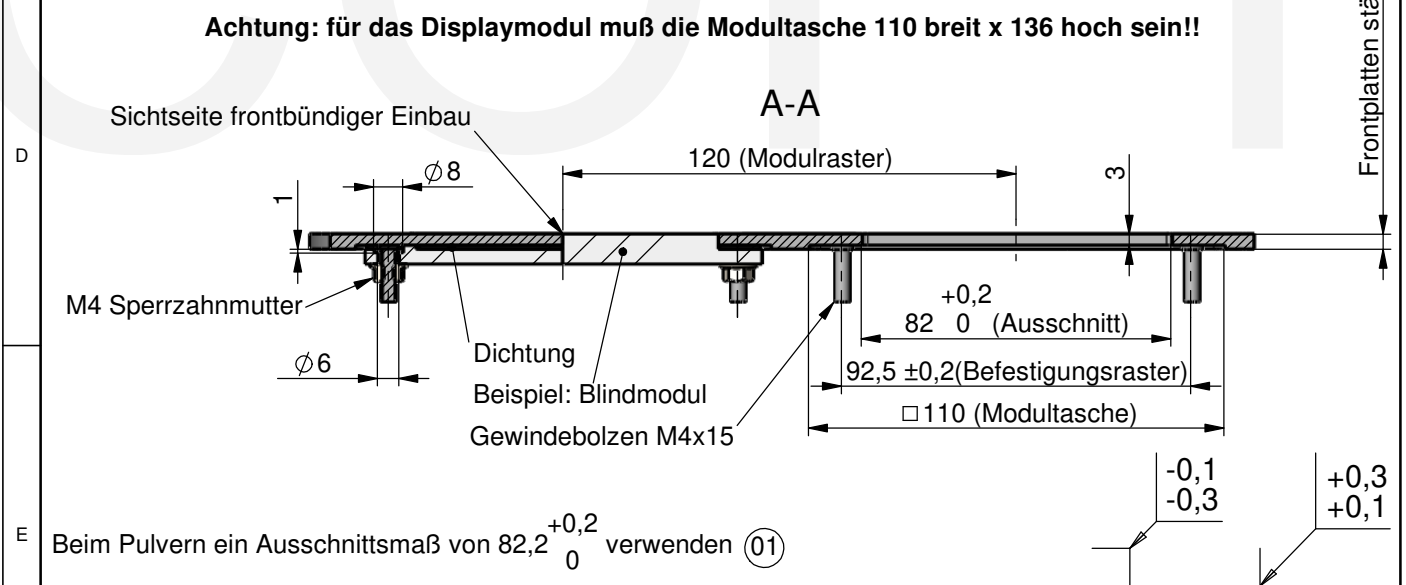
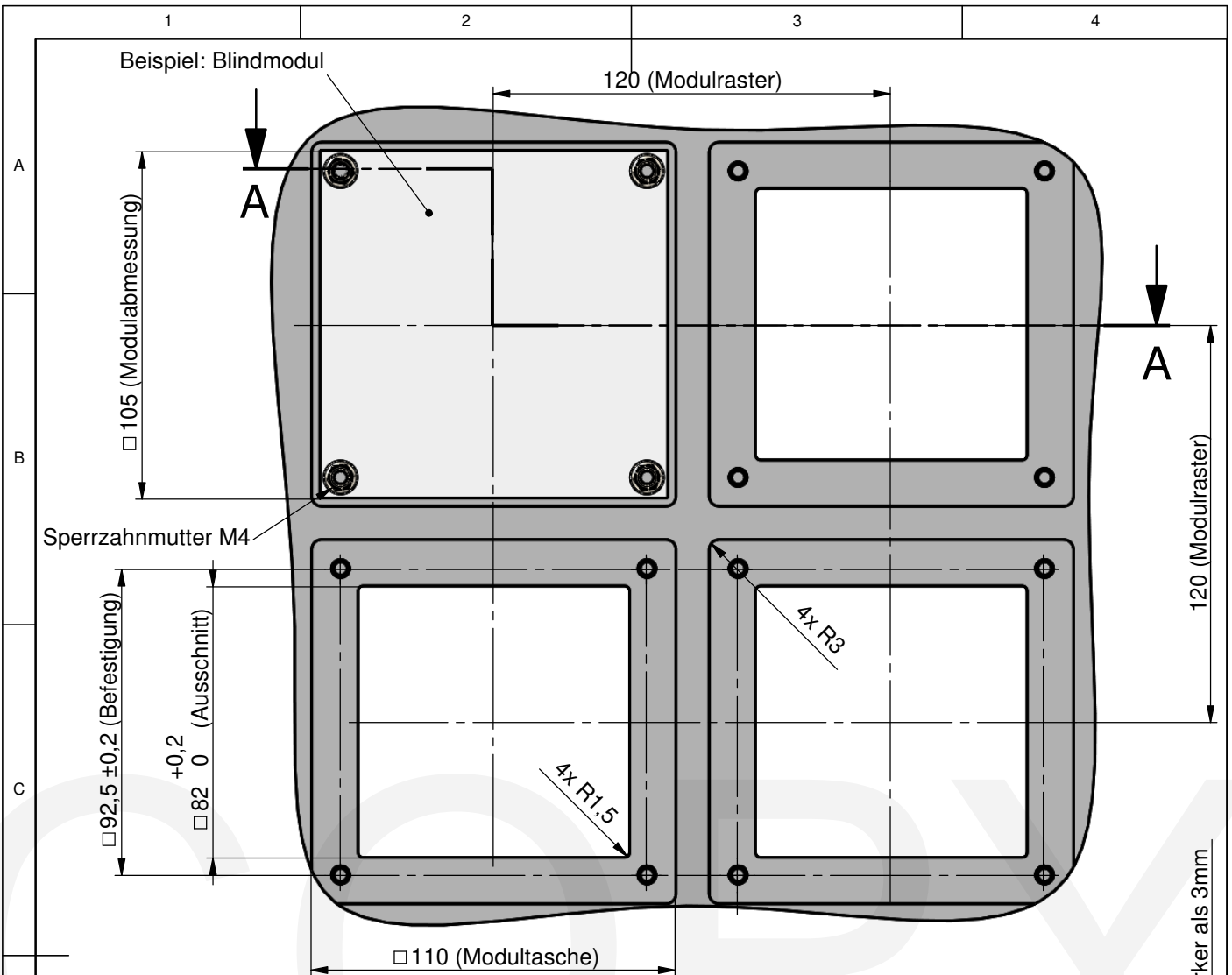

allg. Toleranzen nach: DIN ISO 2768-1 m DIN ISO 2768-2 K				Freigegeben: <b>Thomas Rönicke</b> Digital signiert von: Thomas Rönicke Name: CN = Thomas Rönicke C = DE O = TCS AG OU = Konstruktion Datum: 2020.02.20 07:30:16 +02'00'		Maßstab: 1:2		Gewicht: 194.34 gr.	
				Bearb. 01.06.2011 Gepr.		Name: CKG Datum: 01.06.2011		Werkstoff:	
				TCS TürControlSysteme AG www.tcsag.de		<b>Vertriebszeichnung</b> für den Einbau von AZI-/ AMI-Modulen bei Frontplattenstärken größer als 3 mm			
						008-510-00-06-01		Blatt 1 1 Bl.	
01 1454 20.02.2020 THRE						EDV Nr.: 008-5xx-00-00-01 Vertriebszeichnung Frontplattenanschnitt			
Zust. Änderung Datum Name									