

Montage mit Bodenanker

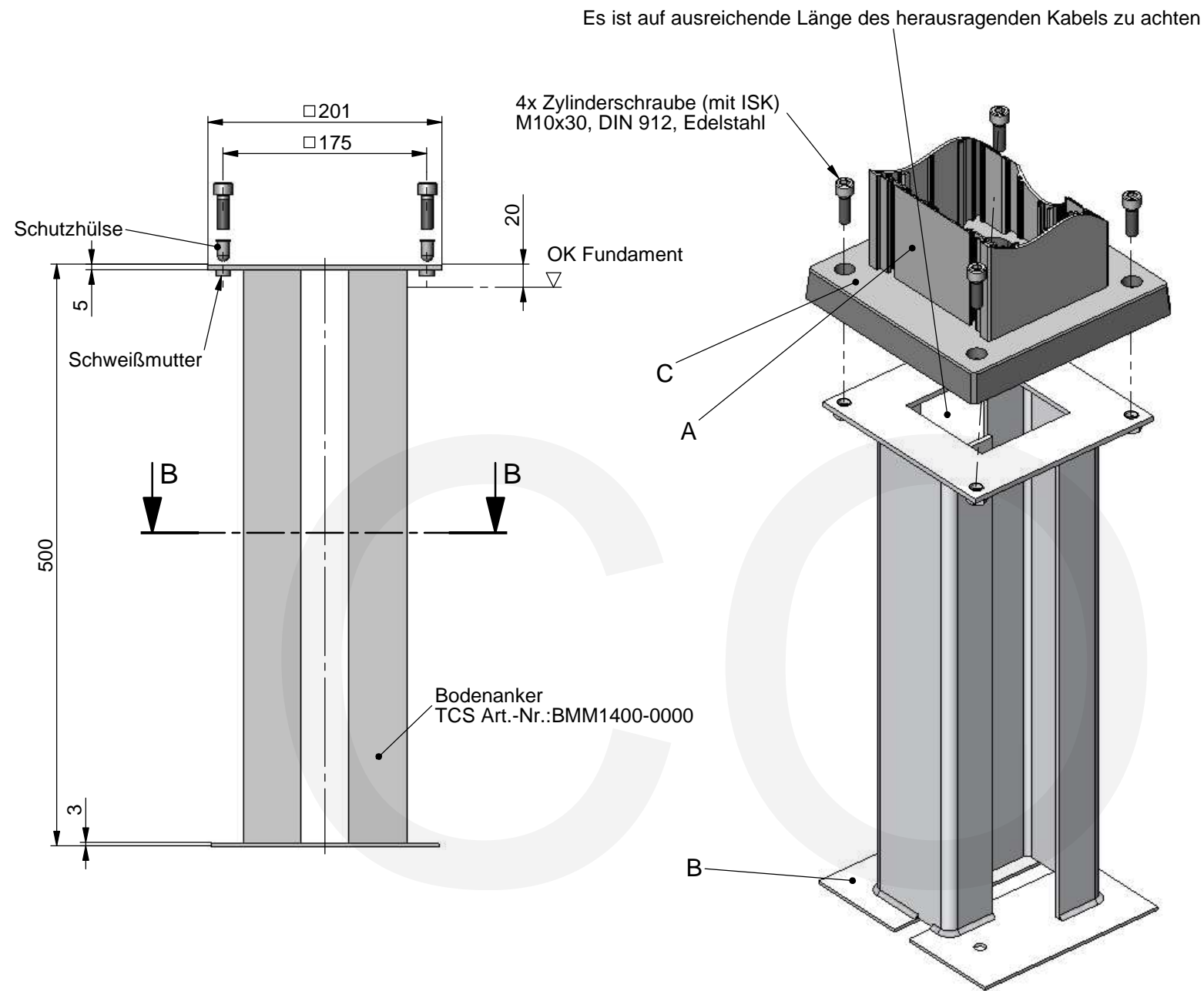

B-B (1 : 5)

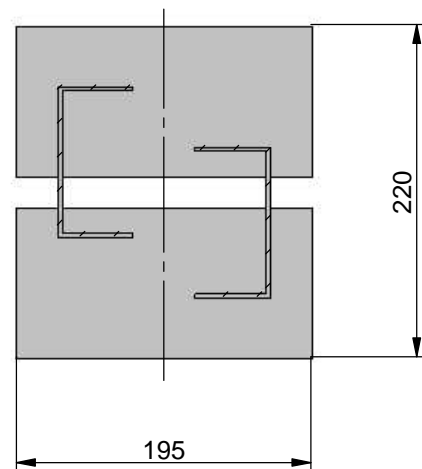

Montage mit Bodenanker:

1. Bodenanker B im Erdreich lotrecht einbetonieren. Betonierhöhe 20mm unter der Oberkante des Bodenankers.
2. Entfernen Sie die Schutzkappen.
3. Verschrauben Sie Fußplatte C und Bodenanker B miteinander

Montage ohne Bodenanker

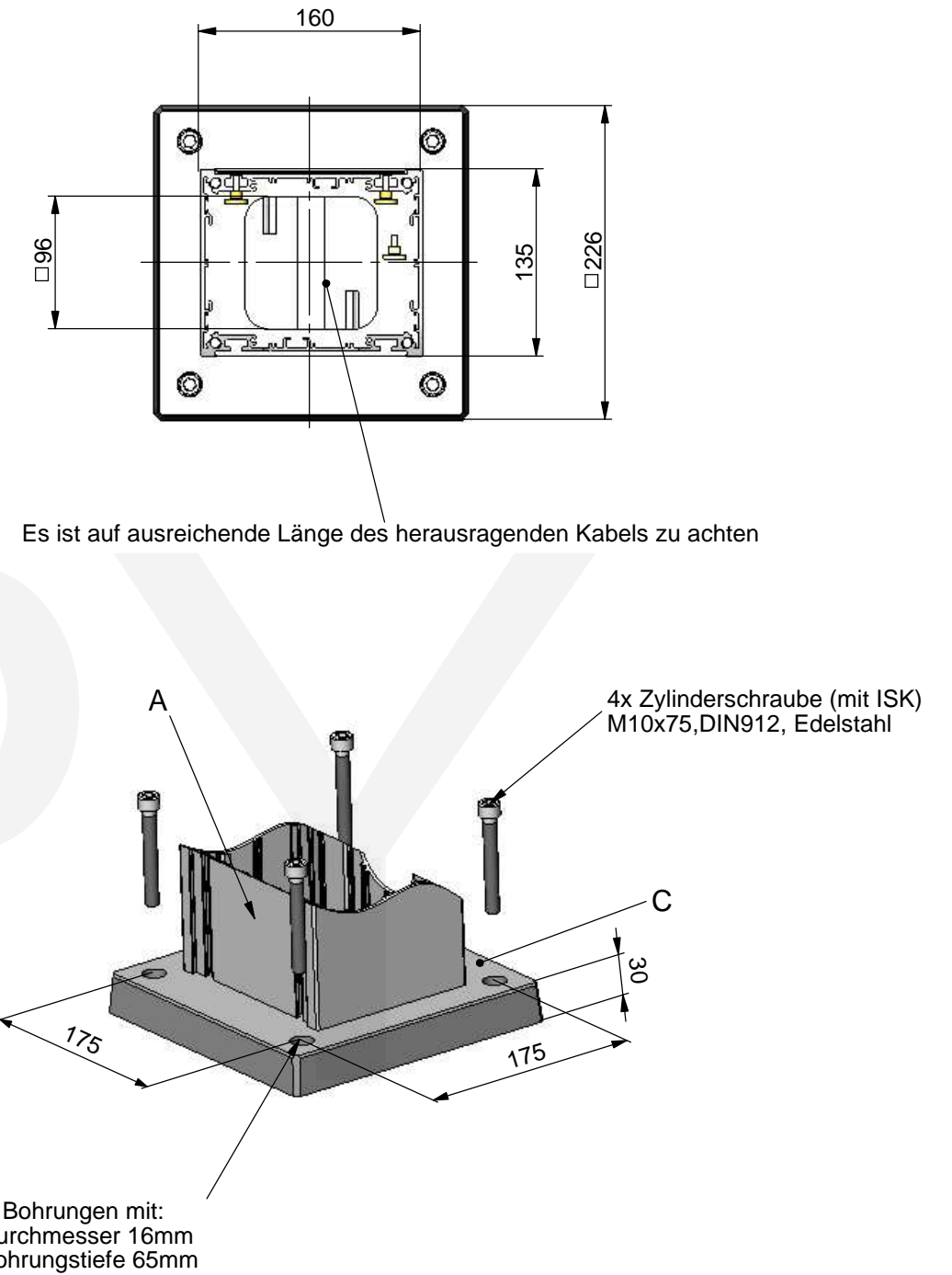

Montage ohne Bodenanker:

Fußplatte C mit beiliegenden Schwerlastankern und Schrauben im Fundament verankern

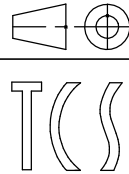
allg. Toleranzen nach: DIN ISO 2768-1 m DIN ISO 2768-2 K		Freigabe:		Maßstab: 1:5	Gewicht: gr.
				Halbzeug: (Fertigmaß ohne Zuschlag)	Werkstoff:
		Datum	Name	Befestigung der K-Säulen Vertriebszeichnung	
		Bearb.	31.03.2011 König		
		Gepr.	-		
				711-501-00-00-00	
Zust.	Aenderung	Datum	Name		
				Blatt	1
					1 Bl.
				DIN A3	